

APSTIPRINĀTS:	APSTIPRINĀTS:
LAF Standarta automobiļu komisija	LAF Ģenerālsēkretāre
K. Šimkus	L. Medne

SACENSĪBU KAUSA NOLIKUMS



2026

SATURA RĀDĪTĀJS

1. VISPĀRĒJIE NOTEIKUMI	2
2. INFORMĀCIJA PAR SACENSĪBĀM	2
3. DALĪBNIKĪ	3
4. AUTOMAŠĪNAS, RĪEPAS UN TEHNISKĀS PRASĪBAS	3
5. TRASES KAROGI UN TO NOZĪME.	4
6. DALĪBNIKĪKA ATBILDĪBA.	6
7. PROTESTI UN APELĀCIJAS	8
8. REZULTĀTU NOTEIKŠANA.	8
9. KAUSA KOPVĒRTĒJUMS	8
10. APBALVOŠANA.	9
11. CITI NOTEIKUMI.	9
11. TEHNISKĀS PRASĪBAS.	9

1. VISPĀRĪGIE NOTEIKUMI.

- 1.1. 2026. gada MANO Superlaps kausa izcīņa (turpmāk tekstā - Kauss) ir atklātās daudzposmu sacensības, kuru norisi reglamentē LAF Nacionālais sporta kodekss (turpmāk tekstā - LAF Kodekss), šis Nolikums un tā papildinājumi, sacensību nolikumi, norises noteikumi un tiesāšanas kārtība;
- 1.2. Kauss notiek LAF SAK komisijas padomes atzītās trasēs, saskaņā ar sekojošu 2026.gada Kausa kalendāru:
 - 1.posms – Rīga, “Biķernieki” 28.maijs
 - 2.posms – Rīga, “Biķernieki” 18.jūnijs
 - 3.posms – Rīga, “Biķernieki” 9.jūlijs
 - 4.posms – Rīga, “Biķernieki” 27.augusts
 - 5.posms – Rīga, “Biķernieki” 26. septembris
- 1.3. Sacensības tiek rīkotas saskaņā ar LAF Kodeksa un LAF SAK reglamentējošiem dokumentiem;
- 1.4. Sacensības tiesā LAF apstiprināta tiesnešu kolēģija saskaņā ar LAF Nacionāla Sporta kodeksu, šī Nolikuma un tā pielikumu prasībām.
- 1.5. Kausa un sacensību attīstītājs un virzītājs (turpmāk – Organizators) ir:
Biedrība “Mano Motorsport events”
Adrese: Rīga, Vecā Biķernieku iela 27 - 6, LV-1079
- 1.6. Saistībā ar Kausa kalendāru Kausa Organizators ir tiesīgs veikt izmaiņas, ja šīs izmaiņas pamatojamas ar *force majeure* vai citiem objektīviem un attaisnojamiem apstākļiem. Šādas izmaiņas ir noformējamās kā šī nolikuma neatņemama sastāvdaļa – biļetens, kuru apstiprina Kausa Organizators saskaņā ar LAF SAK.

2. INFORMĀCIJA PAR SACENSĪBĀM.

- 2.1. “MANO Superlaps” sacensības ir organizētas ar mērķi dalībniekiem ar ielas automašīnām uzlabot savas auto braukšanas prasmes drošā vidē – slēgtā sacīkšu trasē, vienlaikus sacenšoties un salīdzinot savus rezultātus ar citiem.
- 2.2. Sacensībās tiek noskaidroti kausa ieguvēji 6 ieskaites klasēs:
- 2.3. Automašīnas bez drošības karkasa vai ar uzstādītu centrālo loku
 - 2.3.1. **1600** (ielas automašīnas ar dzinēja tilpumu līdz 1599 cm³);
 - 2.3.2. **2000** (ielas automašīnas ar dzinēja tilpumu līdz 1999 cm³);
 - 2.3.3. **3000** (ielas automašīnas ar dzinēja tilpumu līdz 2999 cm³);
 - 2.3.4. **FWD OPEN** (priekšpiedziņas ielas automašīnas bez dzinēja tilpuma ierobežojuma);
 - 2.3.5. **OPEN** (ielas automašīnas bez dzinēja tilpuma ierobežojuma un dzinēja novietojuma priekšā);
 - 2.3.6. **SUPERCAR** (ielas automašīnas bez dzinēja tilpuma ierobežojuma un dzinēja novietojuma vidū vai aizmugurē).
- 2.4. Auto sacensību formāta apraksts:
 - 2.4.1. Sacensībās tiek veikti vismaz divi braucieni atbilstoši Sacensību nolikumam.
 - 2.4.2. Dalībnieki tiek sadalīti braucienu grupās līdz 20 automašīnām (Lielais auto aplis, Moto trase) un 25 automašīnām (Lielais apvienotais aplis).
 - 2.4.3. Sacensību kopējais rezultāts tiks aprēķināts kā divu braucienu ātrāko apļu summa. Gadījumā, ja tiek veikts tikai viens ieskaites aplis, dalībnieka otrs aplis tiek aprēķināts sekojoši: pirmā apļa laiks x 2. (Piemērs: 01:30:000 x 2 = 03:00:000).

- 2.4.4. Trasē ir atļauts apsteigt – braucējam, kuru panāk cits dalībnieks, ir pienākums to palaist garām.
- 2.4.5. **Šādi tiek veikti vismaz divi braucieni, un posma kopvērtējums tiek aprēķināts, summējot dalībnieka divu braucienu ātrākos apļa laikus.**
- 2.4.6. Sacensību posmā augstāku vietu ieņem dalībnieks ar vismazāko kopējo laiku. Vienāda kopvērtējuma laika rezultātā augstāka vieta tiek piešķirta braucējam, kurš uzrādījis labāko apļa laiku.

3. DALĪBNIKI.

- 3.1. Superlaps kausa izcīņā piedalās LAF SAK, un ārvalstu ASN licencēti sportisti.
- 3.2. LAF SAK Superlaps gada licences cena ir 60,00 EUR un tā ir derīga visos LAF SAK Superlaps posmos ielas automašīnu klasē.
- 3.3. LAF SAK Superlaps vienreizējās licences cena ir 15,00 EUR un tā ir derīga uz pieteikto Superlaps posmu ielas automašīnu klasē.
- 3.4. Visas LAF licences dalībnieki iepriekš piesaka www.laflicences.lv
- 3.5. Visiem braucējiem jābūt **apdrošinātiem pret nelaiemes gadījumiem** ar minimālo apdrošināšanas summu EUR 1500,00 un tajā jābūt iekļautiem šādiem riskiem: autosports, nāve, invaliditāte un kaulu lūzumi.
- 3.6. Visiem braucējiem sacensību laikā ar vienreizējo licenci jābūt **derīgai medicīniskai izziņai** ar ierakstu: "Praktiski vesels, drīkst nodarboties ar autosportu", **kuru jāuzrāda reģistrācijas laikā** sekretariātā.
- 3.7. Dalībniekiem, kuri ir jaunāki par 18 gadiem, atļauts piedalīties sacensībās, tikai izmantojot automašīnu ar uzstādītu centrālo loku un maksimālo dzinēja tilpumu līdz 1599 cm³.
 - 3.7.1. Dalībniekiem, kuri jaunāki par 18 gadiem obligāti jābūt LAF SAK Superlaps gada licencei. Šāda atļauja tiek piešķirta ar atsevišķu LAF SAK lēmumu.
 - 3.7.2. Dalībniekus, kuri ir jaunāki par 18 gadiem, sacensībām piesaka ar LAF pieteicēja licenci.
- 3.8. Pieteikšanās sacensībām notiek [www.manoevents.lv.](http://www.manoevents.lv), kā arī sacensību dienā – ja nav sasniegts maksimālais dalībnieku skaits.
- 3.9. Dalībnieku skaits posma sacensībās var būt ierobežots, atbilstoši katra posma sacensību nolikumam.
- 3.10. Dalībnieks ar vienu automašīnu drīkst startēt tikai vienā sacensību klasē.
- 3.11. Ar vienu sacensību automašīnu drīkst startēt tikai viens dalībnieks.





4. AUTOMAŠĪNAS, RIEPAS UN TEHNISKĀS PRAŠĪBAS.





- 4.1. Sacensībās drīkst piedalīties ar ielas automašīnām.
- 4.2. Galvenais tiesnesis ar tehniskā komisāra ziņojumu var pieņemt lēmumu par kāda dalībnieka nepielaišanu sacensībām, ja automašīnas tehniskais stāvoklis var radīt draudus tās vadītājam vai citiem sacensību dalībniekiem.
- 4.3. Sacensību automašīnu sadalījums grupās pēc motora tilpuma:
 - 4.3.1. Automašīnas bez drošības karkasa vai ar uzstādītu centrālo loku
 - 4.3.1.1. **1600** (automašīnas bez drošības karkasa ar dzinēja tilpumu līdz 1599 cm³);
 - 4.3.1.2. **2000** (automašīnas bez drošības karkasa ar dzinēja tilpumu līdz 1999 cm³);
 - 4.3.1.3. **3000** (automašīnas bez drošības karkasa ar dzinēja tilpumu līdz 2999 cm³);
 - 4.3.1.4. **FWD OPEN** (priekšpiedziņas automašīnas bez drošības karkasa bez dzinēja tilpuma ierobežojuma);
 - 4.3.1.5. **OPEN** (automašīnas bez drošības karkasa bez dzinēja tilpuma ierobežojuma un dzinēja novietojumu priekšā);

4.3.1.6. **SUPERCAR** (automašīnas bez drošības karkasa bez dzinēja tilpuma ierobežojuma un dzinēja novietojuma vidū vai aizmugurē);

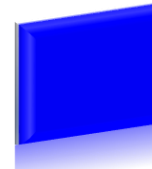
4.3.1.7.

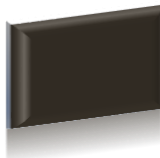
5. TRASES KAROGI UN TO NOZĪME.

<p>5.1.</p> 	<p>Zaļais karogs nozīmē, ka iepriekšējās briesmas ir beigušās, un piloti var atsākt apdzīšanu un braukt sporta režīmā. Tas arī tiek izmantots, ja sesija tikko tika pārtraukta un tagad tā tiek atsākta. Zaļš karogs boksu celiņa sākumā nozīmē, ka boksu celiņš ir atvērts un drīkst doties trasē.</p>
<p>5.2.</p> 	<p>Viens dzeltenais karogs brīdina pilotu par briesmām tālākā sektorā, piemēram, par atlūzām pēc avārijas kuras var radīt braukšanas briesmas pilotiem. Pilotiem ir jāsamazina ātrums un jābūt piesardzīgiem, kad viņi brauc garām bīstamajai vietai, kā arī apdzīšana šajā trases posmā ir aizliegta.</p> <p>Dzeltenā karoga zona ir līdz zaļajam karogam.</p>
<p>5.3.</p> 	<p>Divi dzeltenie karogi brīdina par ļoti lielu bīstamību trases tālākajā sektorā, kurā pastāv iespējamība apstāties vai strauji mainīt trases braucamo trajektoriju. Arī divu dzelteno karogu zonā apsteigšana ir aizliegta.</p> <p>Dzeltenā karoga zona ir līdz zaļajam karogam</p>
<p>5.4.</p> 	<p>Dzelteni-sarkani svītrots karogs nozīmē, ka uz trases sektorā ur slidena braucamā daļa, piemēram, izlijusi eļļa, smilts šķembas, kur pilotam ir jāuzmanās.</p> <p>Kā arī tas var nozīmēt, ka uz trases ir palikušas atlūzas pēc kāda negadījuma, kas nerada bīstamību citiem sportistiem. Retos gadījumos tiek izmantots, ja kādā atsevišķā trases posmā līst lietus.</p>
<p>5.5.</p> 	<p>Zilajam karogam var būt vairākas nozīmes. Jebkurā laikā, zils karogs (vai zila luksofora gaisma) vicināts pie boksu izejas nozīmē, ka pa trasi pie boksu izejai tuvojas kāds pilots, un boksu izejā stāvošajam pilotam viņš ir jāpalaiž garām.</p> <p>Treniņbraucienā laikā zils karogs nozīmē, ka pilotu tūlīt apdzīs kāds ātrāks pilots kurš viņam ir noteikti jāpalaiž garām.</p> <p>Sacīkstes laikā zils karogs nozīmē, ka pilotu tuvākajā laikā apsteigs par apli, un pilots, kurš ir priekšā (pēc aplu skaita) ir obligāti jāpalaiž garām.</p> <p>Ja pilots ignorē trīs zilos karogus pēc kārtas, tad viņam var piešķirt sodu.</p>

<p>5.6.</p> 	<p>Sarkanais karogs nozīmē, ka sesija (treniņu braucieni, kvalifikācija sacensības) ir pārāgri apstādināta sakarā ar braukšanai nepiemērotiem apstākļiem, piemēram, pēc ļoti smagas avārijas vai sliktas redzamības apstākļos (lietus, migla).</p> <p>Dalībniekiem jādodas uz sarkano līniju kura ir atrunāta dalībnieku sapulcē.</p> <p>Braucējiem sarkanā karoga zonā ir aizliegts apdzīt citus dalībniekus.</p>
<p>5.7.</p> 	<p>Melnais karogs nozīmē, ka pilotam ir jādodas uz boksiem un jāizstājas no brauciena, parasti tas notiek, kad braucējs kādu iemeslu dēļ ir pārkāpis sacensību nolikumu.</p> <p>Tiesnesim rādot karogu turot arī pilota numuru, tādēļ neviens cits braucējs nevar kļūdīties brauciena laikā.</p> <p>Ja pilots ignorē melno karogu un neiebrauc boksos apļa laikā, seko turpmākas sankcijas, piemēram, izslēgšana no vairākām sacensībām, ko piemēro attiecīgā SK.</p>
<p>5.8.</p> 	<p>Šo karogu rāda tikai vienu reizi attiecīgajam braucējam brauciena laikā. Par to ka viņš ir saņēmis Galvenā tiesneša brīdinājumu par nesportisku rīcību brauciena laikā.</p> <p>Attiecīgā braucēja pārstāvis nekavējoties tiks informēta par brīdinājuma iemeslu.</p>
<p>5.9.</p> 	<p>Melns karogs ar oranžu apli vidū (40 cm diametrā) informē pilotu, ka telemetrijā ir atrasta kāda tehniska kļūme, un pilotam ir jābrauc nekavējoties boksos pie savas komandas mehāniķiem.</p> <p>Karogs, tiek rādīts kopā ar sportista numura zīmi.</p> <p>Pilotam tekoša apļa laikā jādodas boksos novērst tehnisko defektu un ar tehnikā komisāra atļauju drīkst turpināt piedalīties braucienā.</p>
<p>5.10.</p> 	<p>Melnbalti rūtotais karogs nozīmē, ka šīs sesijas treniņu braucieni, kvalifikācija vai sacensību brauciens ir beidzies.</p> <p>Sacīkstes laikā tas tiek vicināts sacensību uzvarētājam, pēc kura arī visiem pārējiem braucējiem. Sacensības ir beigušās.</p> <p>Sacensību kuras notiek uz noteiktu laiku tas tiek vicināts jau iepriekš noteiktā laika nogrieznī.</p>

6. DALĪBNIKA ATBILDĪBA.

- 6.1. Sacensību automašīnā drīkst atrasties tikai braucējs.
- 6.2. Sacensību galvenais tiesnesis kopā ar medicīnas personāla personu var veikt alkohola pārbaudes kontroli jebkuram dalībniekam bez iepriekšēja brīdinājuma. Ja dalībniekam tiek konstatētas vairāk par 0,00 promilēm, dalībnieks tiks izslēgts no sacensībām.
- 6.3. Dalībnieks uzņemas pilnu atbildību par trasē uzlikto pienākumu un aizliegumu ievērošanu, to izpildi un radītajām sekām.
- 6.4. Reģistrējoties dalībai sacensībās, dalībnieks ar savu parakstu apliecina nolikuma, sacensību organizatora noteikumu un lēmumu, kā arī ar sacensībām saistītu noteikumu un papildus nolikumu ievērošanu un izpildīšanu pilnībā.
- 6.5. Dalībnieks ir atbildīgs par savai mantai, dzīvībai un veselībai, kā arī trešo personu mantai, dzīvībai un veselībai nodarīto kaitējumu.
- 6.6. Jebkāda veida zaudējumi, kas tiek nodarīti sacensību norises vietai un ir kopsakarā ar dalībnieka darbību vai bezdarbību, dalībniekam jāatlīdzina pilnā apmērā.
- 6.7. Ja dalībnieks atsakās ievērot sacensību organizatora norādījumus un lēmumus, sacensību organizatoram ir tiesības noteikt aizliegumu dalībniekam turpināt piedalīties sacensībās. Šim aizliegumam nav laika ierobežojuma un to var mainīt/grozīt pēc sacensību organizatora ieskatiem.
- 6.8. Dalībnieks ir informēts un apzinās par veselības un dzīvības apdraudējumu riskiem, piedaloties sacensībās.
- 6.9. Dalībnieks apņemas neizvirzīt iebildumus sacensību organizatoriem, tā pārstāvjiem un Latvijas automobiļu federāciju par sacensību laikā izraisītiem negadījumiem, traumām vai cita veida zaudējumiem.
- 6.10. Dalībnieks ir iepazinies ar nolikumu, to pilnībā saprot un apņemas to ievērot. RACE klases dalībnieka sacīkšu automašīna atbilst attiecīgās klases Tehniskiem noteikumiem.
- 6.11. Sodi tiek piemēroti saskaņā ar šī sacensību kausa nolikuma soda tabulu.

N.P.K.	Pārkāpums	Piemērojamais sods
6.11.1	Maksimālais atļautais ātrums transportlīdzekļiem, kuri pārvietojas dalībnieku parka un skatītāju zonās nedrīkst pārsniegt gājēju pārvietošanās ātrumu, jeb maksimums 10 km/h.	
6.11.1.1	ja atļautais ātrums ir pārsniegts 0-20 km/h	Sods tiek piemērots EUR 5,00 par katru 1 km/h virs atļautā ātruma
6.11.1.2	no 20 km/h uz augšu – EUR 20,00 par katru 1 km/h virs atļautā ātruma.	Sods tiek piemērots EUR 20,00 par katru 1 km/h virs atļautā ātruma.
6.11.2	Maksimāli atļautais automašīnu ātrums Pit līnijā (PIT LINE) ir 50 km/h.	Sods tiek piemērots saskaņā ar soda tabulas 6.11.1.1 vai 6.11.1.2 punktiem.
6.11.3	Atstāt izlietotās riepas Biķernieku teritorijā pēc sacensībām ir kategoriski aizliegts. Dalībniekiem ir pienākums visas izlietotās riepas aizvest pametot sacensības.	Sods tiek piemērots EUR 1000,00

6.11.4	Izmest videi bīstamus atkritumus trases teritorijā ir stingri aizliegts, ja vien nav izveidota īpaša vieta videi bīstamo atkritumu izmešanai un glabāšanai. Par jebkuru šķidrums noplūdi no transportlīdzekļiem, kas var izraisīt kaitējumu videi ir nekavējoties jānovērš un par to jāinformē trases personāls.	Sods tiek piemērots EUR 100,00 – EUR 1000,00
6.11.5	Jebkādu priekšmetu novietošana pie ēkām trases teritorijā vai uz trases izskrejām ir aizliegts	Sods tiek piemērots EUR 50,00 – EUR 100,00
6.11.6	Elektrības pieslēgumu ir atļauts lietot tikai ar iepriekšēju saskaņošanu ar Rīkotāju. Veikt nesankcionētus elektrības pieslēgumus ir stingri aizliegts.	Sodu piemēro organizators sadarbībā ar Sacensību galveno tiesnesi Sods tiek piemērots no EUR 0,00 – EUR 100,00
6.11.7	Par jebkādu bojājumu trases infrastruktūrai, kopā ar skaidrojumu par notikuma apstākļiem ir nekavējoties jāinformē sacensību Rīkotājs. Katra persona, kura ir radījusi zaudējumus, ir atbildīga par nodarīto kaitējuma atlīdzināšanu. Iespējamais kaitējums ietver sevī, bet neaprobežojas ar, kaitējumu trases infrastruktūrai: barjeras, vārti, asfalts, kabeļi, cauruļvadi, elektrisko sistēmu u.c.	Sodu piemēro galvenais tiesnesis sadarbībā ar organizatoru. Sods tiek piemērots no EUR 0,00 – EUR 5000,00
6.11.8	Veidot caurumus asfalta segumā visas trases teritorijā ir stingri aizliegts. Kā arī jebkāda veida Spolēšana ir aizliegta.	Sods tiek piemērots EUR 200,00
6.11.9	Grilla uzstādīšana vai ugunsкура ierīkošana neatļautā vietā trases teritorijā ir stingri aizliegta.	Sods tiek piemērots EUR 100,00
6.11.10	Smēķēšana ir aizliegta iekštelpās un uz Pit līnijas	Sods tiek piemērots EUR 50,00
6.11.11	Jebkuri rīkotāja personāla izdotie rīkojumi sacensību laikā ir obligāti.	Sods tiek piemērots IZSLĒGŠANA no sacensībām
6.11.12	Pit līnija ir vienvirziena kustības braukšanas zona. Braukšana atpakaļgaitā Pit līnijā ir aizliegta. Kustība pretējā virzienā pit līnijā ir pieļaujama tikai stumjot attiecīgo transporta līdzekli.	Sods tiek piemērots EUR 250,00
6.11.13	Visu sacensību laiku, sacensību Dalībnieks nedrīkst atrasties alkoholisko vai citu psihotropo vielu ietekmē. Pieļaujamā alkohola koncentrācija asinīs ir 0,0 promiles.	Sods tiek piemērots IZLĒGŠANA no sacensībām un ziņojums LAF SK
6.11.14	Par dzeltenā karoga neievērošanu sacensību laikā	Dalībnieku soda attiecīga braucieni divu labāko apļa laika anulēšanu.
6.11.15	Pēc SARKANO KAROGU parādīšanās trasē dalībnieks, kurš turpina braukt pa trasi sacensību režīmā soda...	Dalībnieku soda ar attiecīgā brauciena rezultāta anulēšanu. Atkārtota gadījumā dalībnieks tiek izslēgts no turpmākajiem braucieniem
6.11.16	Par tīšu kontrolējamu automašīnas vadīšanu sanslīdē (drifts).	Dalībnieku soda ar izslēgšanu no brauciena

6.11.17	Par tīšu negadījuma izraisīšanu.	Dalībniekam tiek anulēts attiecīgā brauciena rezultāts, un izslēgts no tālākiem braucieniem
6.11.18	Sacensību laikā, dalībniekiem, komandas biedriem, mehāniķiem, radniekiem, un citiem piederīgajiem ir kategoriski aizliegts uzvesties agresīvi, bļautīties un lamāties attiecībā uz tiesnešiem, ne arī uz citiem sacensību dalībniekiem. Šāda rīcība tie interpretēta kā nesportiska rīcība.	Sods tiek piemērots EUR 200,00
6.11.19	Tikai sacensībās reģistrētie dalībnieki drīkst piedalīties sacensībās un izbraukt trasē.	Pārkāpjot šo noteikumu ir paredzēts sods EUR 1000 apmērā un papildus tam, par konkrēto gadījumu tiek informēts LAF SK un balstoties uz attiecīgo ziņojumu LAF Prezidijam, tiek lemts par dalībnieka diskvalifikāciju un licences anulēšanu.

7. PROTESTI UN APĒLĀCIJAS.

- 7.1. Galvenā tiesneša lēmumi stājas spēkā no brīža, kad tie ir parakstīti un publicēti pie sacensību oficiālā ziņojuma dēļa.
- 7.2. Ja sacensību nolikumā nav atrunāts savādāk, protestu drīkst iesniegt tikai pieteicējs, taču gadījumos, kad pieteicējs vienlaicīgi ir arī braucējs, protestu drīkst iesniegt arī braucējs.
- 7.3. Visi protesti ir jāiesniedz sacensību sekretariātā un tiem jābūt adresētiem sacensību vadībai.
 - 7.3.1. EUR 200 apmērā - par Galvenā tiesneša lēmumu, sacensību gaitu vai nepareizu rezultātu publicēšanu.
 - 7.3.2. EUR 500 apmērā - ja saistīts ir ar automašīnas neatbilstību attiecīgajiem Tehniskajiem noteikumiem.
- 7.4. Par protesta juridisko pamatojumu un tā atbilstību LAF SK prasībām lemj sacensību vadība.
- 7.5. Par katra reģistrētā protesta izskatīšanas kārtību un lēmuma pieņemšanas procedūru lemj sacensību vadība, attiecīgi informējot visas protestā iesaistītās puses.
- 7.6. Ja protests tiek noraidīts, bet tehniskās pārbaudes, tai skaitā degvielas analīžu u.c. izdevumi ir lielāki, nekā definēts Nolikumā, protesta iesniedzējam ir jāsamaksā starpība.
- 7.7. Dalībnieks var iesniegt apelāciju atbilstoši [LAF SK 15.nodalai](#). Drošības depozīta iemaksas summa Apelācijas tiesai ir EUR 1500.
- 7.8. Gadījumos, kad protests ir apmierināts, iemaksātais drošības depozīts tiek atgriezts protesta iesniedzējam. Savukārt, ja protests tiek noraidīts, iemaksātais drošības depozīts paliek LAF.

8. REZULTĀTU NOTEIKŠANA.

- 8.1. Katrā braucienā laiks tiek fiksēts elektroniski. Izņēmuma gadījumos, ja brauciena laiku nav iespējams fiksēt elektroniski, tas tiek darīts ar rokas hronometru.

9. KAUSA KOPVĒRTĒJUMS.

- 9.1. Lai dalībnieks tiktu iekļauts sezonas kopvērtējumā, tam jāstartē ne mazāk kā 3 posmos.
- 9.2. Sacensību klase tiek iekļauta sezonas kopvērtējumā, ja tajā kvalificējas ne mazāk kā 3 dalībnieki.

9.3. Par izcīnīto vietu katrā posmā tiek piešķirti punkti atbilstoši sekojošajai tabulai:

1.vieta	2.vieta	3.vieta	4.vieta	5.vieta	6.vieta	7.vieta	8.vieta	9.vieta	10.vieta	DNS	DSQ
18	15	13	10	8	6	4	3	2	1	0	0

DNS - Braucējs nestratēja braucienā

DSQ – Braucējs izslēgts no brauciena

9.4. Kausa uzvarētāji tiek noteikti, summējot visus sacensību posmu punktus. Vienāda punktu summas gadījumā augstāka vieta tiek piešķirta sportistam, ņemot vērā sekojošus kritērijus:

- 9.4.1. augstāka vieta tiek piešķirta tam braucējam, kurš ieguvis vairāk posmu pirmās vietas;
- 9.4.2. ja šis kritērijs ir vienāds, tad tam, kurš ieguvis vairāk posmu otrās vietas;
- 9.4.3. ja arī otro vietu skaits ir vienāds, tad tam, kurš ieguvis vairāk braucienā trešās vietas un tā uz priekšu, līdz kamēr tiek noteikts uzvarētājs;
- 9.4.4. ja uzvarētāju nav iespējams noteikt pēc šiem kritērijiem, tad augstāka vieta tiek piešķirta braucējam, kurš uzrādījis augstāku rezultātu sacensību pirmajā posmā.

10. APBALVOŠANA.

- 10.1. Dalībnieku apbalvošana notiek aptuveni 30 minūtes pēc oficiālo rezultātu publicēšanas.
- 10.2. Ja vien sacensību nolikumā nav atrunāts savādāk, katrā posmā apbalvo kopvērtējuma pirmo trīs vietu ieguvējus katrā klasē.
- 10.3. Godalgoto vietu ieguvējiem posmā ierašanās uz apbalvošanas ceremonijām ir obligāta.
- 10.4. Sacensību rīkotājam ir tiesības sadarbībā ar sponsoriem un atbalstītājiem noteikt arī citas balvas.
- 10.5. Kausa individuālajā kopvērtējumā notiek vienu reizi sezonas beigās un tiek apbalvoti pirmo 3 vietu ieguvēji katrā ieskaites klasē, kurā izpildīti 9.1 un 9.2 nosacījumi.

11. CITI NOTEIKUMI.

- 11.1. Sacensībās var tikt veiktas dopinga un alkohola kontroles. Dopinga kontroles procedūra un aizliegto vielu saraksts ir noteikts atbilstoši Pasaules Antidopinga aģentūras un FIA noteikumiem. Alkohola kontroli drīkst veikt sacensību galvenais tiesnesis, izmantojot alkometru. Visu sacensību laiku sacensību Dalībnieks nedrīkst atrasties alkoholisko vai citu psihotropo vielu ietekmē. Pieļaujamā alkohola koncentrācija asinīs ir 0,00 promiles. Noteiktās normas pārsnieguma gadījumā tiks veikta izslēgšana no konkrētajām sacensībām.

12. TEHNISKĀS PRASĪBAS.

- 12.1. Šie prasības ir attiecināmi uz Superlaps ielas klases automašīnām, kas piedalās sacensībās slēgtās trasēs. Sporta automašīnām ir jāatbilst attiecīgās disciplīnas tehniskajiem noteikumiem.
- 12.2. Strīdu gadījumā reglamenta interpretācijas tiesības ir LAF SAK.
- 12.3. Reģistrējoties sacensībām, dalībnieki aizpilda pieteikuma anketu, kurā apstiprina automašīnas atbilstību nolikumam. Ja tiek konstatēti šā punkta pārkāpumi, dalībnieks var tikt izslēgts no sacensībām.

- 12.4. Pirms sacensību Tehniskā pārbaude tiek organizēta atbilstoši sacensību dienaskārtībai, nodrošinot, ka dalībnieka automašīna un ekipējums tiek uzrādīti tehniskajai komisijai.
- 12.5. Automašīna detaļām un to stiprinājumiem jābūt tādiem, lai tie neradītu apdraudējumu dalībniekam, apkalpojošajam personālam vai trešajām personām un tā īpašumam.
- 12.6. Virsbūves karkass – metāla konstrukcija ar VIN numuru, kas rūpnīcā savienota ar metināšanu vai citiem stiprinājumiem.
- 12.7. Automašīnām atļauts uzstādīt drošības loku aiz pirmās sēdekļu rindas. Drošības loks nedrīkst traucēt drošības jostu lietošanai un sēdekļu regulēšanai. Drošības lokam jābūt nostiprinātam pie virsbūves ar skrūvētu vai metinātu savienojumu. Rekomendācija konstrukcijas risinājumam: Atbilstoši starptautiskā sporta kodeksa J pielikuma 253. un 283. paragrāfam. Galvenais loks 45 mm * 2,50 mm vai 50 mm * 2,00 mm
Visas atsaites 40 mm * 2,00 mm vai 38 mm * 2,50 mm, vai arī 45 mm * 2,50 mm.
- 12.8. Titāna, keramisko materiālu, magnija, alumīnija, citu krāsaino metālu vai kompozītu un šķiedru materiālu izmantošana ir aizliegta šasijas balstiekārtās, kā arī virsbūves nesošajās konstrukcijās. Celtniecības putas (makroflexa utml.) izmantošana ir aizliegta.
- 12.9. Virsbūvei aizliegts atvieglināt nesošās konstrukcijas (ņemot metālu – urbnot, griežot u.tml.), izņemot vietas, kas saistītas ar drošības karkasa un citu sistēmu uzstādīšanu.
- 12.10. Atļauts uzstādīt aerodinamikas elementus (spoilerus) vai nomainīt esošos pret citiem, bet tiem jābūt atbilstoši nostiprinātiem. Tie nedrīkst būt smaili un ar asām malām.
- 12.11. Visām automašīnām jābūt diviem ārējiem spoguļiem (pa vienu katrā automašīnas pusē). Izņēmums – transportlīdzekļi, kuriem izgatavotājs ir paredzējis vienu ārējo un vienu salona spoguļi. Spoguļus pirms brauciena nedrīkst pielocīt.
- 12.12. Ja automašīna ir aprīkota ar jebkāda tipa piespiedu gaisa padevi barošanas sistēmā, reālo darba tilpumu aprēķina, reizinot darba tilpumu ar sekojošu koeficientu:
1.7 benzīna dzinējiem
1.5 dīzeļa dzinējiem.
- 12.13. Ar Vankeļa tipa rotora motoru aprīkotas automašīnas ar vienas ass piedziņu un motoru novietotu priekšā tiek pieļautas dalībai OPEN klasē, neatkarīgi no dzinēja tilpuma un konfigurācijas.
- 12.14. Sacensībās drīkst piedalīties arī kabrioleti (tai skaitā targa, roadster un tamlīdzīgas konstrukcijas auto), kuriem ir uzstādīts daļējs drošības karkass vai kabrioleti, kas aprīkoti ar HARDTOP (rūpnieciski izgatavots un paredzēts konkrētajam automobilim).
- 12.15. Sacensībās atļautās riepas – dalībniekiem jāizmanto ielas riepas, kas marķētas ar burtu E (aplī) — riepā atbilst Eiropas ECE prasībām (Economic Commission for Europe) minimālais protektora atlikums 3mm.
- 12.16. Riteņu stiprinājumi nedrīkst iziet ārpus diska malas.
- 12.17. Riteņu disku izmērs nav ierobežots, bet tie nedrīkst būt izvirzīti ārpus automašīna kontūrām.
- 12.18. Dekoratīvajiem diskkiem sacensību laikā jābūt noņemtiem.
- 12.19. Aizliegta riepu ķīmiska vai mehāniska apstrāde.
- 12.20. Aizliegti riepu sildītāji.
- 12.21. Aizliegts izmantot atjaunotās riepas.
- 12.22. Akumulatora baterijas abām spailēm jābūt aizsargātām pret īssavienojuma veidošanos un noizolētām.
- 12.23. AKB jābūt droši nostiprinātai izgatavotāja paredzētajā vietā un veidā.
- 12.24. Atļauts AKB pārvietot uz bagāžas nodalījumu.
- 12.25. AKB pārvietot uz citu vietu (ne bagāžnieku) var tikai ar saskaņotu pārbūves projektu, kuru sportistam ir jāuzrāda sacensību tehniskajā komisijā.

- 12.26. Ja AKB ir jāpārvieto no tās oriģinālās novietnes, to jānostiprina pie virsbūves lietojot metāla pamatni un divas metāla skavas ar izolējošu pārklājumu, kuras piestiprinātas automobiļa grīdai ar bultskrūvēm un uzgriežņiem. Šo skavu stiprināšanai ir jālieto bultskrūves ar diametru vismaz 10 mm, zem katras bultskrūves ir jābūt pastiprinājuma plāksnei virsbūve metāla pretējā pusē, vismaz 3 mm biežai un ar virsmas laukumu vismaz 20 kvadrācentimetri. Šķidrums saturšanai AKB jābūt nosegtai ar šķidrumu necaurlaidīgu plastmasas konteineru, kurš nostiprināts tieši pie AKB. Šādā gadījumā aizsargkonteineram ir jābūt ar gaisa ieplūdi, kura izeja atrodas ārpus salona.
- 12.27. Ja akumulators tiek pārvietots, tad ieteicams izmantot želejas (sausā) tipa AKB.
- 12.28. Degviela: nav ierobežota, bet tai jābūt pieejamai mazumtirdzniecībā.
- 12.29. Automobiļi, kas tiek darbināti ar bioetanolu, jāapzīmē ar speciālu uzlīmi E85. Dalībnieka pienākums ir informēt organizatoru, ka viņa auto tiek darbināts ar šo degvielu.
- 12.30. Ja ražotājs degvielas tvertni ir uzstādījis bagāžas nodalījumā, tad tai jābūt ar starpsienu (starp bagāžas nodalījumu un salonu) hermētiski atdalītai no automobiļa salona.
- 12.31. Brauciena laikā braucējam jābūt piesprādzētam ar drošības jostu.
- 12.32. Aizliegts lietot drošības jostas, kurām ir acīmredzami bojājumi siksnu materiālā vai to savienojumos. Jostas fiksēšanas mehānisms nedrīkst būt bojāts.
- 12.33. Automašīnas bez uzstādīta drošības loka nedrīkst būt aprīkotas ar sporta (kausveida) neregulējamu krēslu un nedrīkst būt aprīkotas ar sporta drošības jostām.
- 12.34. Automašīnas, kuras aprīkotas ar centrālo drošības loku, slēgtās trasēs drīkst būt aprīkotas ar sporta (kausveida) neregulējamiem krēsliem un sporta drošības jostām, kā arī braucējam jāizmanto HANS sistēma.
- 12.34.1. Kausveida sporta sēdekļi (kā minimums standarts 8855/1999 vai 8862/2009), kuram ir FIA homologācija, ar piecām (5) atverēm drošības jostu sistēmas jostām. FIA homologēti sēdekļi ar FIA standartu 8855/1999, ir derīgi 5 gadus skaitot no izgatavošanas datuma, kas norādīts uz krēsla speciālās informācijas uzšuves vai uzlīmes. Sēdekļi ar FIA standartu 8862/2009 ir derīgi 10 gadus, skaitot no izgatavošanas datuma, kas norādīts uz krēsla speciālās informācijas uzšuves vai uzlīmes. Pieļaujama piedalīšanās ar šķiedras karkasa sēdekļiem, kuru homologācijas termiņš ir beidzies ne vairāk kā pirms (10) desmit gadiem, par katru konkrēto gadījumu lemj sacensību tehniskā komisija. Sēdeklim jābūt stiprinātam ar vismaz četrām (4) 10.9 kvalitātes M8 bultskrūvēm.
- 12.34.2. Stiprināšana, izmantojot oriģinālos krēsla stiprināšanas punktus un rūpnieciski izgatavotu pamatnes plāksni (Sparco, OMP, Sabelt u.c), pie kuras stiprināmas sānu krēsla stiprinājumi. Bāzes plāksnes stiprināšana, izmantojot automašīnas oriģinālās sēdekļu stiprināšanas skrūves.



- 12.34.3. Sānu sēdekļa stiprinājumi tiek pieskrūvēti pie bāzes ar vismaz četrām M8 (8.8 klases) bultskrūvēm.



- 12.34.4. Krēsla sānu stiprināšana uz jauna šķērselementa, kas tiek metināts pāri grīdai vai centrālajam tunelim. Šāda sēdekļa stiprinājumiem jāatbilst FIA J pielikuma 253. punkta

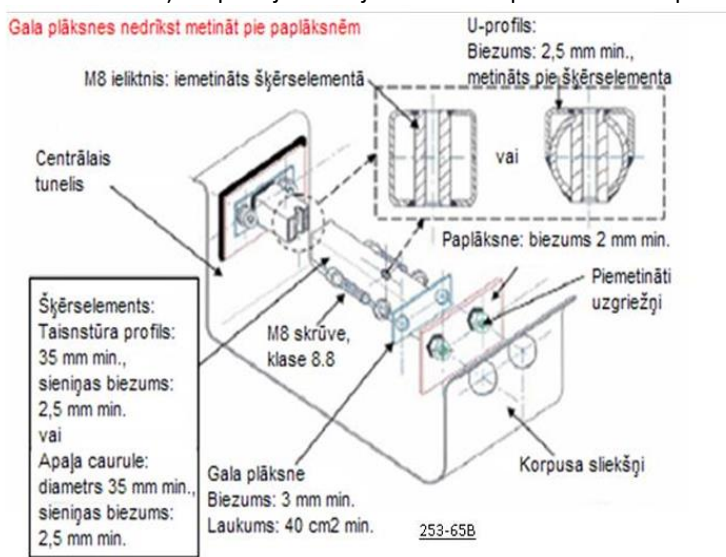

nosacījumiem.

- 12.34.5. Atļautas rūpnieciski ražotas sporta tipa drošības jostas (Sparco, OMP, Sabelt, u.c.), kuras sastāv no vismaz vienas jostas pāri klēpim un divām plecu jostām ar kopēju centrālo slēdzi, ar vismaz četriem stiprinājuma punktiem pie automobiļa virsbūves.
- 12.34.6. Jostas un to uzstādīšana atbilstoši FIA standartiem J pielikuma 253-6 punktam. Tikai ar derīgu homologāciju, par katru konkrēto gadījumu lemj sacensību tehniskā komisija.
- 12.34.7. Katrai plecu siksnai jābūt atsevišķam stiprinājumam pie automobiļa virsbūves
- 12.34.8. Plecu jostas drīkst stiprināt arī pie drošības loka vai pastiprinājuma stieņa ar cilpas palīdzību vai atbalstīt uz pastiprinājuma šķēršļa, kas piemetināts karkasa atsaitēm

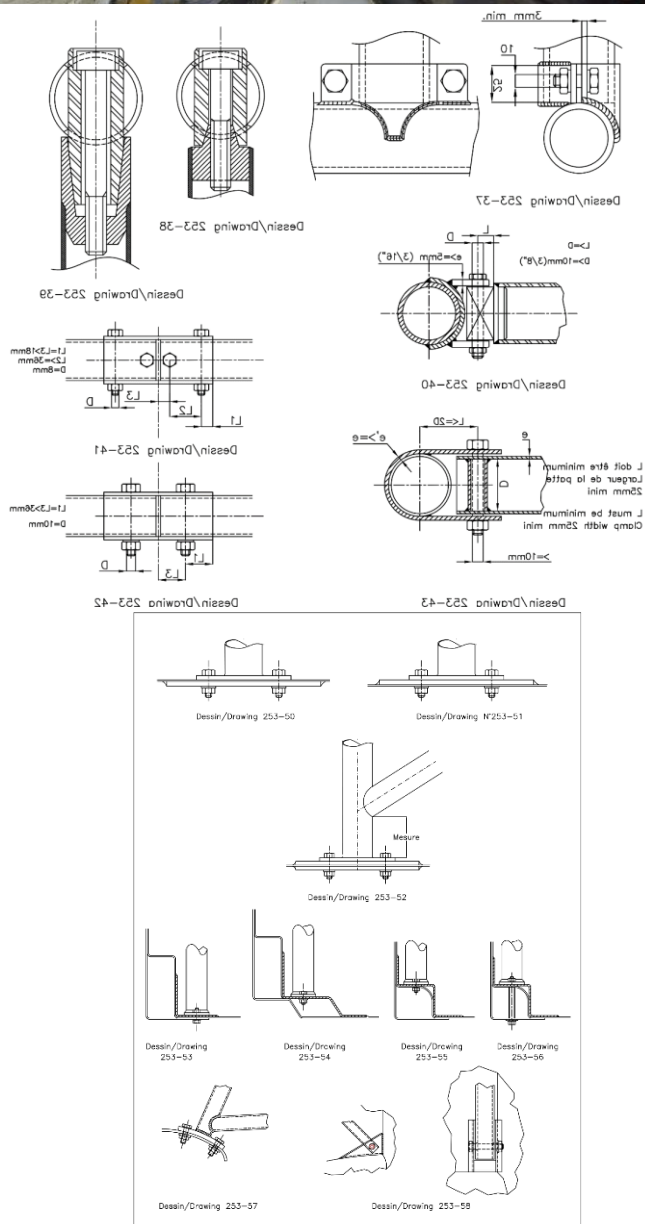

12.34.9. Ja jostas ir stiprinātas pie drošības karkasa, dalībniekam ir jāuzrāda uzstādītāja izsniegts un parakstīts apliecinājums, ka drošības pusloks ir izgatavots atbilstoši starptautiskā

sporta kodeksa J pielikuma 253. un 283. paragrāfu kvalitātes prasībām ➤ Galvenais loks 45 mm * 2,50 mm vai 50 mm * 2,00 mm ➤ Visas atsaites 40 mm * 2,00 mm vai 38 mm * 2,50 mm, vai arī 45 mm * 2,50 mm un ir ievērotas J pielikuma 253 galvenā loka stiprināšanas prasības.

12.34.10. Virzienā uz leju plecu jostām jābūt vērstām uz aizmuguri un uzstādītām tā, lai ar horizontāli, kas vilkta no atzveltnes augšmalas, tās neveidotu par 45° lielāku leņķi, lai gan šī leņķa ieteicamais lielums nepārsniedz 10°.

12.34.11. Maksimālie leņķi pret sēdekļa viduslīniju ir 20°, savirzīti vai izvērsti. Ja iespējams, jāizmanto vieglās automašīnas izgatavotāja paredzētās drošības jostu stiprinājuma vietas.

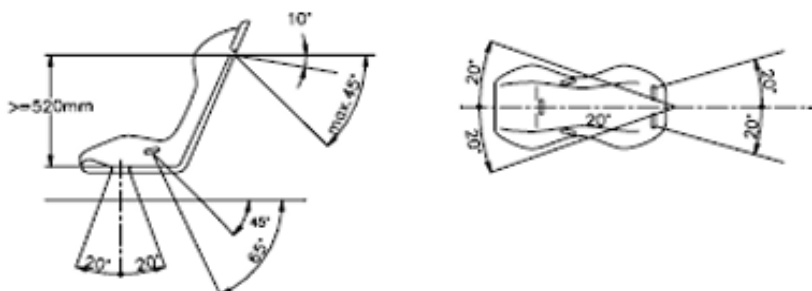

12.34.12. Aizliegts stiprināt drošības jostas pie sēdekļiem vai to atbalstiem.

12.34.13. Jostas nedrīkst būt bojātas. Par katru konkrēto gadījumu lemj sacensību tehniskā komisija

12.34.14. Katrā jaunā jostu stiprinājuma vietā jāizmanto vismaz 40 cm² liela un vismaz 3 mm bieza tērauda pastiprinājuma plāksne.



12.34.15. Automašīnā jāuzstāda drošības jostu nazis, kas nostiprināts tā, lai iespējams aizsniegt būdams piesprādzējies.

12.34.16. Pilota ekipējums braucējam stingri rekomendēts izmantot dalībnieka drošības prasības atbilstoši LAF TRENĪŅU UN TRASES DIENU RĪKOŠANAS NOTEIKUMI AUTOŠOSEJAS DISCIPLĪNĀ 6.2. punktam.

12.35. Sacensību automašīnā drīkst atrasties tikai braucējs.

12.36. Braucējam jābūt piesprādzētam ar drošības jostu (jostām) un aizsprādzētā motorsportam paredzētā aizsargķiverē ar "E" marķējumu, kreklā ar garām piedurknēm, garajās biksēs, slēgtā tipa apavos un, ieteicams, cimdus. Aizliegts izmantot sintētikas auduma apģērbu. Par šī punkta neievērošanu sportists var tikt sodīts ar laika sodu vai izslēgšanu no brauciena. Stingri rekomendēts lietot speciāli autosportam paredzētu drošības ekipējumu (ķiveri, kombinezonu, apakšveļu, apavus, balaklavu, cimdus).

12.37. RACE klases drošības prasības noteiktas atbilstoši LAF TRENĪŅU UN TRASES DIENU RĪKOŠANAS NOTEIKUMI AUTOŠOSEJAS DISCIPLĪNĀ 6.2. punktam.

12.38. Sacensību automašīnā nedrīkst atrasties nenostiprināti priekšmeti.

12.39. Katrā automašīnā jābūt **ugunsdzēsīgam aparātam** ar spēkā esošu derīguma termiņu, tilpums vismaz 1kg, rekomendējama tilpums – vismaz 2kg. Tam jābūt droši nostiprinātam.

12.40. Nav pieļaujama salona apsildes un ventilācijas gaisa ieplūde no dzinēja nodalījuma.

12.41. Sacensību laikā automobiļu jumta ventilācijas lūkām jābūt aizvērtām un logiem arī jābūt aizvērtiem.

- 12.42. Salonā nedrīkst uzstādīt mehāniskos manometrus tehnisko šķidrumu temperatūras/spiediena noteikšanai. Elektrisku mērītāju uzstādīšana ir atļauta.
- 12.43. Pasažiera sēdekļi un pakaļējais(-ie) sēdekļi(-ļi) var tikt demotēti
- 12.44. Drīkst demontēt durvju apdares paneļus, bet tad vismaz priekšējām durvīm tie ir jāizstāj ar vismaz 0,5 mm biezu metāla loksnēm vai ar cita augstas veiktspējas kompozītmateriālu loksnēm, kas nosedz pilnībā demontēto durvju apdares paneļu oriģinālo atrašanās vietu. Paneļiem pilnībā jānosedz durvis, to rokturu, slēdzenes un stiklu pacelšanas mehānismi.
- 12.45. Priekšējām durvīm ir jābūt atveramām un aizveramām gan no iekšpuses, gan no ārpuses.
- 12.46. Papildus aprīkojums, kas neatstāj ietekmi uz automobiļa vadību, kas padara automobiļa interjeru estētiskāku vai komfortablāku (salona apgaismojums, piepūpētājs, radio utt.) ir atļauts demontēt.
- 12.47. Automašīnas salonā ir jānovērš un jānosedz visas asās malas, kā arī izvīzīti elementi, tostarp paneļa un viduskonsoles asi stūri/ izvīzījumi, lai samazinātu savainojumu risku un nodrošinātu braucēja drošību trieciena brīdī.
- 12.48. Rekomendēts aprīkot automašīnu ar vilkšanas cilpām. Tām jābūt labi redzamām vai norādītām ar simbolu (bultiņa) dzeltenā, sarkanā vai oranžā krāsā. Vilkšanas āķi nedrīkst izvīzīties ārpus automašīnas gabarītiem. Cilpu konstrukcija ir brīva, cilpas iekšējais minimālais diametrs ir 50mm un tai jāspēj izturēt vismaz 5000N stiepes slodzi.
- 12.49. Statiskā trokšņa mērīšana notiek ar kalibrētu rokas decibelu mērītāju 500mm no izpūtēja 45

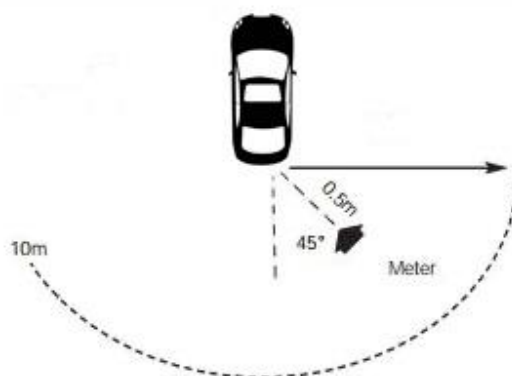

grādu leņķī izpūtēja līmenī.

- 12.50. Maksimāli pieļaujamais trokšņu līmenis mērījumā ir 103 dB (A) +3 dB pie 4500 apgr./min., izņemot gadījumus kad trasē/sacensību norises vietā ir stingrāki trokšņa ierobežojumi.
- 12.51. Automobilim jābūt bez izteiktiem vizuāliem un konstruktīviem defektiem (rūsa, stipri deformētas virsbūves daļas, stipri saplaisājuši stikli tiešās redzamības zonā utml.), kuri var jebkādā veidā ietekmēt sacensību drošību vai radīt negatīvu iespaidu par tām.
- 12.52. Sacensību nolikumā reglamentētajiem uzrakstiem (reklāmu), starta nummurus nodrošina organizators.
- 12.53. Jāsaglabā oriģinālā apgaismošanas sistēma, tai jābūt funkcionējošai visu sacensību laiku.
- 12.54. Durvju, motora pārsega, spārnu utt. saskares vietas ar virsbūvi aizlīmēt nav atļauts.
- 12.55. Valsts nummurzīmes var tikt demontētas.
- 12.56. Video kameras un līdzīga veida ierīces NEDRĪKST būt uzstādītas automašīnas ārpusē.

VEIKSMĪGU SACENSĪBU SEZONU!