



LATVIJAS AUTOMOBILŪ FEDERĀCIJA RALLIJA KOMISIJA

Tehniskie noteikumi rallijsprinta sacensībām

1. Vispārējie noteikumi
 2. Automobiļi, ar kuriem ir atļauts piedalīties Rallijsprinta sacensībās
 3. Definīcijas
 4. Automobiļi, ar kuriem netiek ļauts piedalīties Rallijsprinta sacensībās
 5. Dzinējs
 6. Izplūdes sistēma un izplūdes troksnis
 7. Spēka pārvads
 8. Bremžu sistēma
 9. Stūres iekārta
 10. Riteņu piekares
 11. Riteņi un riepas
 12. Karosērija un šasija
 13. Durvis, dzinēja pārsegs, bagāžnieka vāks
 14. Virsbūves spārni
 15. Aerodinamiskās palīgierīces
 16. Logu stikli
 17. Elektriskie vadi, cauruļvadi
 18. Elektriskā sistēma
 19. Apgaismes ierīces-signālierīces
 20. Degvielas tvertne un degvielas sistēma
 21. Drošības karkass
 22. Drošības jostas un sēdekļi
 23. Ugunsdzēsšanas ierīces
 24. Ugunsdrošās starpsienas
 25. Galvenais elektrosistēmas (masas) slēdzis
 26. Dzinēja kartera ventilācija
 27. Buksēšanas āķi
 28. Atpakaļskata spoguļi
 29. Papildus norādījumi drošības pasākumiem
- Pielikums Nr. 1 – Zīmējumi un rasējumi
Pielikums Nr. 2 – Ekipāžas drošības prasības
Pielikums Nr. 3 – Degvielas tvertnes
Pielikums Nr. 4 – Informatīvās norādes attiecībā uz homologētā drošības aprīkojumu



1. Vispārējie noteikumi

- 1.1. Šie noteikumi stājas spēkā ar 2019. gada 01. janvāri un ir spēkā līdz oficiālu izmaiņu paziņošanai tajos. Šo noteikumu sekojošām nodaļām un apakšnodaļām, tiek noteikts cits spēkā stāšanās laiks:
 - 1.1.1. 22.6. apakšnodaļa – 2009. gada 01. maijs;
 - 1.1.2. Pielikums Nr.2 – ekipāžas drošības aprīkojums – 2019. gada 01.janvāris.
- 1.2. FIA Starptautiskajā Sporta Kodeksā (J Pielikumā) paredzētie noteikumi ir pielietojami tikai tad, ja ir nepārprotamas norādes uz konkrētu panta punktu.
- 1.3. Viss, kas šajos noteikumos nav nepārprotami atļauts, ir aizliegts. Atļautie pārveidojumi nedrīkst izraisīt vai ietvert sevī neatļautas izmaiņas .
- 1.4. Katra sacensību dalībnieka pienākums ir spēt apliecināt Tehniskajiem un Sacensību komisāriem, ka viņa automašīna visu sacensību laiku pilnībā atbilst šiem noteikumiem

2. Automobiļi, ar kuriem ir atļauts piedalīties Rallijsprinta sacensībās

- 2.1. Sacensībās tiek atļauts izmantot FIA „A”, „N” un LAF „L” klašu automobiļus, tajā skaitā :
 - 2.1.1. kuriem ir spēkā esoša FIA homologācija;
 - 2.1.2. kuriem ir beigusies FIA homologācija uz iepriekšējā gada 31. decembri;
 - 2.1.3. automobiļi, kuri nav bijuši homologēti, bet atbilst FIA Sporta Kodeksa J Pielikuma 252. un 253. pantam.
- 2.2. Automobiļiem jāatbilst likumīgām prasībām lietošanai pa Latvijas koplietošanas ceļiem.
- 2.3. Automobiļiem , kuriem ir spēkā FIA A un N homologācijas ir jāatbilst attiecīgo klašu homologācijas dokumentiem un FIA kodeksa J pielikumam, ievērojot šo noteikumu 7.3. , 7.6 punktus.
- 2.4. Automašīnām, kuras atbilst šo noteikumu 2.1.2. un 2.1.3. punktiem ir jābūt sagatavotām saskaņā ar šiem tehniskajiem noteikumiem.
- 2.5. Automobiļiem jābūt FIA, LAF vai arī citu ASN izdotām Sporta automobiļu tehniskajām pasēm , kuras jāuzrāda pirmssacensību tehniskajai komisijai. LAF izdotajā sporta automobiļa tehniskajā pasē jābūt atzīmei par iepriekš izietu Latvijas Valsts CSDD ikgadējo tehnisko apskati.
- 2.6.

3. Definīcijas

- 3.1. Automobilis – automobiļa modifikācija vai tā izpildījuma variants, kurš fiksēts FIA vai Nacionālās Federācijas homologēto automobiļu sarakstā atbilstoši oficiāli apstiprinātajam parametru kopumam, vai arī rūpnieciski sērijas veidā ražots četru un vairāk riteņu transporta līdzeklis, kas aprīkots ar salonu un tā kustību nodrošina dzinējs. Automobiļa pārveidošana, pārsniedzot spēkā esošos Tehniskos Noteikumus, automātiski pārvieto automobili augstākā ieskautes grupā (piemēram, „Open”).
- 3.2. Bāzes modelis - automobiļa modelis, ieskaitot visas tā modifikācijas, kurš ir izlaists noteiktā laika periodā un kuram ir savs rūpnīcas kods (apzīmējums).



- 3.3. Salons - Sērijveida automobiļa ražotāja paredzētā telpa vadītājam un pasažieriem, kuru norobežo starpsiena ar motora telpu un starpsiena (ieskaitot plauktu zem aizmugures stikla) ar bagāžas nodalījumu. Divapjomu virsbūvēs (hatchback) salons ietver sevī arī bagāžas nodalījumu.
- 3.4. Brīvs - Detaļa var tikt jebkādā veidā apstrādāta, pārveidota vai nomainīta ar citu detaļu. Tāpat nav ierobežots materiāls, forma vai detaļu skaits. Detaļa var tikt arī demontēta pavisam.
- 3.5. Sērijveida - Detaļa tādā veidā, kāda tā tiek uzstādīta izgatavotājrūpnīcā, bez izmaiņām, vai tiek piegādāta automobiļa izgatavotājrūpnīcai no ražotāja.
- 3.6. Mehāniskās sastāvdaļas - Daļas un detaļas, kuras nepieciešamas automobiļa kustībai un riteņu piekaru darbam, kā arī auto normālai darbībai nepieciešamās, izņemot stūres sistēmas un bremžu sistēmas daļas / detaļas.

4. Automobiļi, ar kuriem netiek ļauts piedalīties sacensībās

- 4.1. Automobiļi, kuri neatbilst Noteikumu 2. punkta prasībām.
- 4.2. Automobiļi, kuru konstrukcijā vai aprīkojumā tehniskā komisija vai tehniskie komisāri atklājuši *tehniskas* nepilnības, kuru rezultātā var rasties apdraudējums ekipāžai , trešajām personām un/vai trešo personu mantai.

5. Motora tilpuma un svara attiecība

Motora tilpums	2 vārsti uz cilindru	Vairāk par 2 vārstiem uz cilindru
Līdz 1000 cm ³	620 kg	700 kg
Virs 1000 cm ³ līdz 1400	700 kg	800 kg
Virs 1400 cm ³ līdz 1600	780 kg	800 kg
Virs 1600 cm ³ līdz 2000	860 kg	930 kg
Virs 2000 cm ³ līdz 2500	940 kg	1030 kg
Virs 2500 cm ³ līdz 3000	1020 kg	1110 kg
Virs 3000 cm ³ līdz 4000	1100 kg	1300 kg

6. Dzinējs

- 6.1. Automobiļa dzinēja cilindru blokam jābūt tādām, kāds tiek uzstādīts automobiļa homologētajā versijā vai arī kādā modelī no automobiļa ražotājrūpnīcas sērijas veidā uzstādītam .
- 6.2. Dzinēja darba tilpums var tikt izmainīts, palielinot vai samazinot cilindru diametru un izmainot virzuļu gājienu. Atļauts uzstādīt citas cilindru čaulas, arī ja agrāk tādas agrāk nav bijušas uzstādītas.
- 6.3. Kloķvārpsta - brīva, bet jā saglabā pamatgultņu skaits un tips .
- 6.4. Citas kloķa - kļāņa mehānisma detaļas, virzuļi, virzuļu gredzeni un virzuļu pirksti - brīvi.
- 6.5. Eļļošanas sistēma - brīva, bet eļļas radiatoru ārpus virsbūves drīkst uzstādīt tikai zemāk par priekšējo riteņu ass līniju, nepārsniedzot auto gabarītus skatoties no augšas. Tāpat aizliegts uzstādīt eļļas radiatoru automobiļa salonā. Atļauts izmantot daudzsekciju eļļas sūkņus un sausā eļļas kartera principu eļļošanas sistēmai.
- 6.6. Cilindru bloka galva - brīva.
- 6.7. Gāzu sadales mehānisms brīvs:



- Sadales vārpstu pievads – brīvs;
 - Vārstu skaits un to izvietojums (izņemot starpasu attālumu) saglabāts.
- 6.8. Dzinējiem ar virsspiedienu gaisa ieplūdē pirms kompresora (turbīnas) ieplūdes jāuzstāda restriktors (ierobežotājs), kura iekšējais diametrs vismaz 3 mm garā posmā ir max. 34 mm, tas jāuzstāda atbilstoši FIA Starptautiskā sporta kodeksa J pielikuma 255 nodaļai. Visam motora barošanai nepieciešamajam gaisam ir jāplūst caur šo restriktoru, kuram jāatbilst sekojošajam: Restriktora maksimālais iekšējais diametrs ir 34 mm, tam jāsiglabājas vismaz 3 mm garumā, mērot gaisa plūsmas virzienā no kompresora rotācijas asij perpendikulāras plaknes, kura novietota ne tālāk par 50 mm no caur kompresora lāpstiņu vistālāk uz ārpusi izvirzītajām daļām ejošas plaknes gaisa plūsmai pretējā virzienā (skat.zīm. 254-4). Šim diametram ir jātiek saglabātam vienmēr, neņemot vērā temperatūru. Restriktora ārējam diametram tā tievakajā vietā ir jābūt mazākam par 40 mm un jātiek saglabātam 5 mm garumā uz katru pusi. Restriktora uzstādīšanai uz turbokompresora korpusa ir jānotiek tādā veidā, lai restriktora atdalīšanai no kompresora būtu pilnībā jāizskrūvē divas skrūves no kompresora korpusa vai restriktora. **Smailgalu (needle screw – ang.v.)** skrūvju lietošana šim mērķim nav atļauta. Restriktora uzstādīšanai ir atļauts noņemt materiālu no kompresora korpusa, kā arī pievienot materiālu, ar vienīgo mērķi nostiprināt restriktoru uz kompresora korpusa. Skrūvju galvām ir jābūt caururbtām to plombēšanas iespējas nodrošināšanai. Restriktoram ir jābūt izgatavotam no viengabala materiāla un tajā ir jābūt urbumiem vienīgi tā uzstādīšanai un plombēšanai, kura notiek starp stiprinājuma skrūvēm, starp restriktoru (vai restriktora un kompresora korpusa savienojumu), kompresora korpusu (vai tā savienojuma plakni) un turbīnas korpusu (vai tā savienojuma plakni), skat. zīm. 254-4. Automobiļiem ar dīzeļmotoriem restriktora iekšējais maksimālais diametrs ir noteikts 37 mm un ārējais diametrs 43 mm, ievērojot iepriekš minētos nosacījumus (šis diametrs var tikt mainīts jebkurā brīdī bez iepriekšēja brīdinājuma). Ja motoram ir uzstādīti divi paralēli strādājoši kompresori, katram kompresoram ir jāuzstāda restriktors ar maksimālo iekšējo diametru 24.0 mm un maksimālo ārējo diametru 30 mm, ievērojot iepriekš minētos nosacījumus. Ja automobilim uzstādīta viena turbīna, kurai gaisa pieplūstošā kanāla iekšējais diametrs ir mazāks par 34mm, tad restriktors nav obligāts.
- 6.9. Barošanas sistēma - brīva, bet aizliegts uzstādīt gaisa filtru vai gaisa ieplūdes atveri salonā. Bez tam skat. punktu 19 .
- 6.10. Tikai atmosfēras gaiss drīkst tikt jaukts ar degvielu kā tās oksidētājs.
- 6.11. Aizdedzes sistēma - brīva.
- 6.12. Dzesēšanas sistēma - brīva, bet tās sastāvdaļas, izņemot salona apsildes ierīci, nedrīkst ievietot automobiļa salonā.
- 6.13. Citas, augstāk neaprašītas dzinēja detaļas – brīvas.
- 6.14. Dzinēja palaidējstarteris brīvs.

7. Izplūdes sistēma un izplūdes troksnis

- 7.1. Izplūdes gāzu kolektors – brīvs.
- 7.2. Visām dzinēja izplūdes gāzēm jānokļūst galvenajā izpūtējā.
- 7.3. Izpūtēja gala atverei jāatrodas automobiļa aizmugurē.
- 7.4. Izplūdes cauruļu gala atverēm jābūt novietotām maksimāli 45 cm un minimāli 10 cm no zemes virsmas. Gala atverei jāatrodas automobiļa perimetra iekšpusē, bet ne vairāk, ka 10 cm no tā, un uz aizmuguri no vertikālas plaknes, kura iet caur riteņu bāzes centru. Bez tam jābūt paredzētai atbilstoši aizsardzībai, kura pasargātu no sakarsēto cauruļu izraisītas aizdegšanās iespējas. Izplūdes sistēma nedrīkst būt pagaidu. Izplūdes gāzes drīkst iziet no tās tikai pa sistēmas gala atveri (-ēm). Šasijas daļas nedrīkst izmantot izplūdes gāzu aizvadīšanai.
- 7.5. Maksimālais izplūdes trokšņa līmenis ir 103 dB, mērot pēc FIA apstiprinātās metodikas pie 3500 apgr./min.



8. Spēka pārvads

- 8.1. Sajūgs un tā pievads - brīvs.
- 8.2. Ātrumkārbas (ĀK) ražotājs, atrašanās vieta un orientācija brīva.
- 8.3. Mehāniskās ātrumkārbas, pārnesumiem kustībai uz priekšu jābūt aprīkoti ar sinhronizatoriem, pārnesumu ieslēgšanas un fiksācijas mehānismam jābalstās uz sinhronizatoru darbības principu.
- 8.4. Dalībniekiem ar īpašām vajadzībām (invalīdiem) ar LAF SAK Padomes lēmumu atļauts izmantot cita darbības principa ātrumkārbas (automātiskās).
- 8.5. Atpakaļgaitas pārnesums obligāts.
- 8.6. ĀK korpusa apstrāde, zobrati, vārpstas, gultņi, diferenciālis - brīvi.
- 8.7. Atļauts pārveidot virsbūvi, ja to prasa ātrumkārbas uzstādīšana, bet pārveidojumu apjomam jāatbilst ātrumkārbas uzstādīšanai nepieciešamajam.
- 8.8. Kardānvārpstas un to šarnīri - brīvi, bet aizliegts tos izgatavot no kompozītmateriāliem. Pusasis - brīvas.
- 8.9. Aizmugures tilts - brīvs.
- 8.10. Atļauta pārbūve no divu riteņu piedziņas uz visu četru riteņu piedziņu, un otrādi, veicot visas nepieciešamās darbības reģistrācijai CSDD un akceptēšanai automobiļa lietošanai uz vispārējās lietošanas ceļiem.

9. Bremžu sistēma

- 9.1. Automobiļiem obligāta divkontūru bremžu sistēma, kura darbojas vienlaicīgi uz priekšējiem un aizmugures riteņiem ar vienu pedāli.
- 9.2. Aizliegta bremžu ABS (pretbloķēšanas) sistēmas.
- 9.3. Obligāta stāvbremze, kura iedarbojas vienlaicīgi uz diviem vienas ass riteņiem, tā var tikt izveidota ar hidraulisku pievadu. Atļauta stāvbremzes sprūdieciņas (fiksatora) funkciju likvidēšana.
- 9.4. Pārējās bremžu sistēmas detaļas - brīvas, atļauts uzstādīt ierīces bremzēšanas spēku attiecības regulēšanai starp tiltiem. Bremžu pedālim, tā asij un galvenā (-o) bremžu cilindra (-u) pievada detaļām jābūt izgatavotām no tērauda. Viegļmetāla detaļām jābūt to izcelsmi apstipriņošiem dokumentiem.
- 9.5. Visiem bremžu sistēmas komponentiem jābūt rūpnieciski ražotiem.
- 9.6. Atļauts atslēgt un demontēt bremžu sistēmas vakuma spēka pastiprinātāju.
- 9.7. Atļauts uzstādīt bremžu sistēmas vakuma sūkni.
- 9.8. Oglekļa šķiedras kompozītmateriālu bremžu diski ir aizliegti.

10. Stūres iekārta

- 10.1. Jādemontē stūres bloķēšanas ierīci aizdedzes atslēgā.
- 10.2. Atļauta stūres pastiprinātāja uzstādīšana vai tā atslēgšana, vai demontāža, ieskaitot visas ar stūres pastiprinātāju saistītās daļas.
- 10.3. Stūres mehānismam, stūres stienīem un šarnīriem jābūt sērjveida vai arī cita ražotāja rūpnieciski ražota detaļa, kas paredzēta sērjveida automobilim, vai arī atsevišķas detaļas kam izgatavotājs veicis homologāciju kā izvēles variantam.
- 10.4. Daļēji vai pilnībā no kompozītmateriāliem izgatavotas stūres iekārtas detaļas ir aizliegtas.

11. Riteņu piekares



- 11.1. Obligāti jā saglabā visu riteņu piekaru darba princips atbilstoši ražotājrūpnīcas bāzes modelim vai homologētajam variantam.
- 11.2. Starpasu attālums, izmantojot piekaru regulēšanas iespējas, var tikt izmainīts par $\pm 3\%$ no bāzes modeļa vai homologēta varianta bāzes izmēra.
- 11.3. Atspere, amortizatori, stabilizatori - brīvi. Atļauts izmantot papildus atspere un kompensācijas atspere, ja tiek saglabāts galvenās atspere tips un darba princips kā bāzes modelī.
- 11.4. Piekaru detaļu šarnīri - brīvi, tāpat piekaru savienojuma vietas ar virsbūvi, ieskaitot McPherson tipa statņu atbalsta punktus virsbūvē. Atļauts pievienot piekarēm papildus detaļas un atbilstoši izmainīt virsbūvi, izmaiņas nedrīkst izraisīt virsbūves strukturālo detaļu (spēka karkasa) izturības samazināšanos.
- 11.5. Daļēji vai pilnībā no kompozītmateriāliem izgatavotas riteņu piekaru detaļas ir aizliegtas.

12. Riteņi un riepas

- 12.1. Riteņu diskus un riepiem jāatbilst FIA "A" grupas automobiļu prasībām: skat. Pielikuma J sadaļas 252, 255.5.4 un 256.5.
- 12.2. Rezerves ritenis nav obligāts, bet ja tas atrodas mašīnā, tam jābūt droši nostiprinātam.
- 12.3. Sacensībās izmantojamās riepas nosaka Latvijas Republikas čempionāta Rallijsprintā nolikums.
- 12.4. Daļēji vai pilnībā no kompozītmateriāliem izgatavoti riteņu diskus ir aizliegti.
- 12.5. Riteņu dekoratīvajiem diskus jābūt noņemtiem.

13. Karosērija un šasija

- 13.1. Sērijveida karosērijai un/vai šasijai jāatbilst J Pielikuma pp. 251.2.5.2 un 2.5.1. Tās var tikt atbilstoši pastiprinātas vai atvieglotas ievērojot sekojošos punktus.
- 13.2. Detaļas, kuras kalpo dzinēja, transmisijas, stūres sistēmas, bremžu sistēmas un riteņu piekaru nostiprināšanai var tikt pastiprinātas, bet ne atvieglotas.
- 13.3. Ja uzstādītas alumīnija vai plastmasas virsbūves detaļas, jāuzrāda TK to homologāciju apliecinājoši dokumenti. Izņēmums ir spārni, dzinēja pārsegs un aerodinamiskās ierīces. Bāzes modeļa virsbūves ārējai formai jābūt saglabātai un jābūt atpazīstamai.
- 13.4. Aizliegta lielu virsbūves detaļu izgriešana, izņemot starpsienas augšējo daļu starp dzinēja nodalījumu un salonu, kura tieši nenošķir dzinēja nodalījumu un salonu. Galvenajai starpsienai starp dzinēja nodalījumu un salonu jābūt saglabātai, izņemot izmaiņas sakarā ar šo noteikumu 9. punktu.
- 13.5. Atļauts demontēt visu salona iekšējo trokšņa izolāciju un dekoratīvo apšuvumu. Priekšējo durvju apšuvumu atļauts nomainīt tikai ar alumīnija vai tērauda loksni, kuras minimālais biezums ir 1.0 mm, vai citu ne mazāk izturīgu materiālu 2mm biezu karbona vai citas plastmasas loksni. Jumta lūkas atveri jāaizklāj ar piemetinātu tērauda loksni, kuras biezums nav mazāks par jumta skārda biezumu. Maksimālais attālums starp metinājuma punktiem 30 mm. Drīkst noņemt visas dekoratīvās detaļas.
- 13.6. Priekšējo dekoratīvo režģi drīkst pārveidot vai nomainīt, bet tas ir obligāts.
- 13.7. Atļauts noņemt bamperus-triecienstieņus, ja tas neizraisa braucējiem un skatītājiem bīstamas konstrukcijas izmaiņas un būtiski neizmaina automobiļa ārējo izskatu-siluetu. Lielapjoma



- plastmasas bamperus noņemt ir aizliegts. Noņemot triecienstieņus jānoņem arī to stiprinājuma kronšteini.
- 13.8. Automašīna grīda var tikt izmainīta, lai uzstādītu izmainītu izplūdes sistēmu, transmisijas agregātus vai piekares detaļas, bet grīdas līmenis nedrīkst būt augstāk par bāzes modeļa virsbūves durvju sliekšņa augšējo malu. Rezerves riteņa padziļinājumu drīkst izmainīt izplūdes sistēmas uzstādīšanai vai demontēt šo padziļinājumu, radušos atveri aizklājot ar piemetinātu vai piekniedētu tērauda loksni.
 - 13.9. Atļauts uzstādīt metāla vai plastmasas aizsargus virsbūves apakšpusē. Elastīgus materiālus (gumija utt.) aizliegts izmantot izplūdes sistēmas aizsardzībai.
 - 13.10. Atļauts izmainīt salona priekšējo paneli ("torpēdu") papildus slēdžu un mēraparātu uzstādīšanai, atļauts demontēt vidējo konsoli.
 - 13.11. Atļauts uzstādīt ventilācijas ierīces (lūkas) salona vēdināšanai uz automašīna jumta, ar noteikumu, ka to konstrukcija izslēdz jebkādu priekšmetu vai ūdens nokļūšanu tieši uz normāli sēdekļos sēdošiem un ar drošības jostām piesprādzētiem sacensību dalībniekiem (vadītāju un līdzbraucēju).
 - 13.12. Vadības puses maiņa ir atļauta ar nosacījumu, ka oriģinālā un pārveidotā mašīna ir mehāniski ekvivalenta un ka tiek izmantotas automašīnas izgatavotāja šādai pārveidošanai paredzētās detaļas. Konkrēti, stūres statnei jāiet cauri virsbūvei pa tikai šim nolūkam izgatavotāja paredzētu atveri.
 - 13.13. Vienīgi sekojošais aprīkojums drīkst tikt novietots salonā: rezerves riteņi, instrumenti, rezerves daļas, drošības aprīkojums, sakaru ierīces, balasts, logu mazgātāja ūdens tvertne. Salonā uzstādītiem aizsargķiveru un instrumentu konteineriem jābūt no neuzliesmojoša materiāla un tie nedrīkst izdalīt indīgas gāzes / tvaikus iedarbojoties liesmai. Gaisa spilveniem (airbag) ir jābūt demontētiem.
 - 13.14. Neviena automašīna daļa nedrīkst pieskarties zemei, ja abas riepas vienā automašīna pusē ir tukšas. Šo pārbaudi sacensībām sagatavotai automašīnai (braucēji savās vietās) veic uz līdzenas virsmas.

14. Durvis, dzinēja nodalījuma pārsegs, bagāžnieka vāks

- 14.1. Durvju iekšējam apšuvumam ir jānosedz visas durvīs atrodošās detaļas: sviras, šarnīri, atslēgu un logu pacelāju mehānismi un pievadi. Atļauts noņemt logu pacelāju mehānismus plastikāta logiem, bet tad obligāti jāparedz atverami lodziņi priekšējo durvju logu rūtīs.
- 14.2. Atļauts pārveidot durvju slēdžu pievadus, obligāti saglabājot oriģinālos noslēdzēja mehānismus.
- 14.3. *Dzinēja nodalījuma* pārsega un bagāžnieka vāka materiāls (tai skaitā hečbeka tipa automašīnu aizmugurējo durvju) un šarnīri, kā arī to stiprinājumi - brīvi, bet katrai no šīm detaļām jābūt nostiprinātai droši vismaz 4 punktos un viegli atveramai no ārpuses.
- 14.4. *Dzinēja nodalījuma* pārsegs nedrīkst deformēties kustības laikā, veidojot papildus gaisa plūsmu dzinēja nodalījumā.
- 14.5. *Dzinēja nodalījuma pārsegs* nedrīkst būt bīstams braucējiem un skatītājiem sacensību laikā. Oriģinālajiem *dzinēja nodalījuma* pārsega slēdzēj mehānismiem sacensību laikā jābūt demontētiem.
- 14.6. Atļauts izveidot papildus atveres tikai motora pārsegā, to kopējais laukums nedrīkst pārsniegt 600 cm² un atverēm jābūt aizsegtām ar sietu, kura acu maksimālais izmērs ir 5x5 mm.
- 14.7. *Dzinēja nodalījuma* pārsegā atļauts uzstādīt papildus pretplūsmas gaisa tvērējus, kas izgatavoti no plastmasas, plastikāta vai citiem kompozīt materiāliem, kas palielina gaisa padevi dzinēja nodalījumā, bet to maksimālais pieļaujama augstums ir 50 mm un platums 300 mm un to atverēm jābūt aizsegtām ar sietu, kura acu maksimālais izmērs ir 5x5 mm. Tas nedrīkst būt bīstams



braucējiem un skatītājiem sacensību laikā. Atšķirīga izmēra pretplūsmas gaisa tvērējus drīkst uzstādīt tikai tiem automobiļiem, kuriem tādus paredz automobiļa ražotājrūpnīca konkrētam modelim (Subaru Impreza, Toyota Celica), vai arī kam izgatavotājs veicis homologāciju kā izvēles variantam.

15. Virsbūves spārni

- 15.1. Atļauti spārnu paplatinājumi, ja tie nepārsniedz 50 mm uz katru automobiļa pusi salīdzinājumā ar sērijveida automobili (bāzes modeli). Spārna materiālu zem paplatinājuma drīkst izgriezt. Jā saglabā riteņa izgriezuma raksturīgā forma, bet ne tā (bāzes modeļa) izmēri. Atļauts izmainīt, bet ne izgriezt pilnībā, iekšējo riteņa arkas daļu.
- 15.2. Spārnam jānosiedz ritenis vismaz 50° aiz un 30° pirms vertikāles, kura iet caur riteņa asi. Sānu virzienā neviena riteņa vai tā ass daļa nedrīkst iziet ārpus vertikālas plaknes, kura iet caur vistālāk uz sāniem izvērīto spārna vai tā paplatinājuma punktu.

16. Aerodinamiskās palīgierīces

- 16.1. Aerodinamiskās palīgierīces (spoileri), kas novietoti zemāk par plakni, kura iet caur visu riteņu centriem - bez ierobežojumiem, bet automobiļa priekšā un aizmugurē raugoties no sāniem, spoileram kopā ar stiprinājumu jāiekļaujas kvadrātā 20x20 cm. Izņēmums ir sērijveida bāzes modeļa spoileri un izgatavotāja kā izvēles varianta homologēti spoileri.
- 16.2. Raugoties no priekšas horizontāli, tāpat vertikāli no augšas, spoileriem jāiekļaujas bāzes modeļa virsbūves kontūrā. Izņēmums ir sērijveida bāzes modeļa spoileri un homologēti spoileri.
- 16.3. Jebkādas sērijveida (bāzes modeļa) aerodinamiskās ierīces drīkst noņemt.
- 16.4. Jebkādām aerodinamiskajām palīgierīcēm jābūt droši nostiprinātām, tās nedrīkst būt bīstamas braucējiem vai skatītājiem, tās nedrīkst būt regulējamās braukšanas laikā, ja vien tas nav paredzēts automobiļa homologācijas dokumentos.

17. Logu stikli

- 17.1. Automobiļa vējstikls drīkst būt tikai vairākslāņu, līmēts (triplex tipa).
- 17.2. Priekšējo sānu durvju stikliem jābūt no "securit" tipa drošības stikla, var būt arī no caurspīdīgas, asas šķautnes neveidojošas plastmasas (PVC, polikarbonāts).
- 17.3. Minimālais plastmasas logu biezums ir 3.0 mm.
- 17.4. Ja priekšējo logu stiklu pacelājmehānismi ir noņemti, jānodrošina vadītāja un līdzbraucēja kontakts ar ārpasauli neatverot automobiļa durvis (bīdāms logs, lodziņš galvenajā logā un tml.).
- 17.5. Atļauta tikai sērijveidā uzstādāmo tonēto stiklu lietošana, izņemot pretsaules aizsargjoslas vējstikla augšdaļā. Šo aizsargjoslu platums nedrīkst pārsniegt 1/3 no stikla platuma, mērot pa stikla ārpusi jebkurā vietā paralēli automobiļa garenasij. Caur stikliem jābūt skaidri saredzamai



ekipāžai, kā arī noteiktajās vietās nostiprinātajām licencēm, dalībnieku kartēm vai citiem dokumentiem.

- 17.6. Vējstiklam jābūt apgādātam ar vismaz vienu stikla tīrītāju, kurš nodrošina normālu ceļa redzamību vismaz vadītājam.
- 17.7. Ja priekšējām durvīm tiek izmantoti rūpnīcas ražotājas stikli, tad tiem salona pusē ir jābūt uzlīmētai caurspīdīgai, bez tonējuma, drošības plēvei.
- 17.8. Aizmugures durvju, aizmugures sānu logu (2 vai 3 durvju coupe, “hečbek” tipa virsbūvēm) un bagāžnieka vāka logu stiklus drīkst aizvietot ar asas šķautnes neveidojošas plastmasas materiālu (PVC, polikarbonāts), kura minimālais biezums ir 3.0 mm.

18. Elektriskie vadi un cauruļvadi

- 18.1. Elektriskajiem vadiem un cauruļvadiem jābūt nostiprinātiem, ja tie atrodas cieši blakus, tad vienam jābūt ar papildus izolāciju. Atļauts izmainīt vadus un cauruļvadus, kā arī to novietojumu. Atļauts novietot cauruļvadus salonā (izņemot karsto šķidrumu cauruļvadus ja to neparedz bāzes automobiļa izgatavotājrūpnīca).
- 18.2. Degvielas cauruļvadiem, ja tie novietoti salona iekšpusē, jābūt no metāla vai šļūtenei ar metālisku bruņu, pieļaujami tikai skrūvējami savienojumi.
- 18.3. Vietās, kur cauruļvadi iet cauri šķērssienām, atveru malām jābūt ar aizsargpārklājumu cauruļvadu aizsardzībai. Tas pats attiecināms uz elektriskajiem vadiem / vadu kūļiem.

19. Elektriskā sistēma

- 19.1. Ir jā saglabā elektriskās sistēmas, tai skaitā aizdedzes sistēmu barojošās, nominālais spriegums.
- 19.2. Atļauts pievienot elektriskajai sistēmai relejus un drošinātājus, tāpat, kā pievienot vai pagarināt elektriskos vadus. Elektriskie vadi un to savienojumi ir brīvi.
- 19.3. Ģenerators un sprieguma regulators brīvi.
- 19.4. Akumulatoru baterija: Akumulatoru baterijas izgatavotājs un ietilpība ir brīvi. Katrai akumulatoru baterijai ir jābūt droši nostiprinātai un nosegtai, lai izslēgtu īssavienojumu vai noplūdi. Automobiļa ražotāja paredzētais akumulatoru bateriju skaits ir jā saglabā. Ja akumulatoru baterija ir jāpārvieto no tās oriģinālās novietnes, tā jānostiprina pie virsbūves lietojot metāla pamatni un divas metāla skavas ar izolējošu pārklājumu, kuras piestiprinātas automobiļa grīdai ar bultskrūvēm un vītņēm. Šo skavu stiprināšanai ir jālieto bultskrūves ar diametru vismaz 10 mm, zem katras bultskrūves ir jābūt pastiprinājuma plāksnei virsbūve metāla pretējā pusē, vismaz 3 mm biežai un ar virsmas laukumu vismaz 20 kvadrācentimetri. Šķidrumu saturošai akumulatoru baterijai jābūt nosegtai ar šķidrumu necaurlaidīgu plastmasas konteineru, kurš nostiprināts tieši pie akumulatoru baterijas. Aizsargkonteineram ir jābūt ar gaisa ieplūdi, kura izeja atrodas ārpus salona. Ja salonā novietotā akumulatora baterija ir “sausā” tipa, tai jābūt aizsargātai ar elektroizolāciju pilnībā.

20. Apgaismes ierīces-signālierīces

- 20.1. Visām apgaismes un signalizācijas ierīcēm jāatbilst CSDD prasībām.



- 20.2. Pagriezienu rādītāju un gabarītuguņu atrašanās vietas var tikt mainītas, bet oriģinālajām atverēm ir jātiek aiztaisītām.
- 20.3. Apgaismošanas ierīču izgatavotājs ir brīvas izvēles.
- 20.4. Oriģinālos priekšējos lukturus var aizvietot ar citiem, tādas pat funkcijas pildošiem, ja tas neprasa virsbūves materiāla izgriešanu un oriģinālās lukturu atveres ir pilnībā aizsegta ar gaisu necaurlaidīgu materiāla plāksni. Levelkamo (kustīgo) lukturu darbināšanas sistēma, tāpat, kā to enerģijas avots, var tikt pārveidoti. Ir atļauta papildus priekšējo lukturu uzstādīšana ar noteikumu, ka kopējais automobiļa priekšējo lukturu skaits nepārsniedz 8 (gabarītlukturus un pagriezienu signāllukturus neskaitot). Taisnstūrveida lukturu aizvietošana ar diviem apaļiem lukturiem vai otrādi ir atļauta, novietojot tos uz atbilstošas pamatnes un attiecīgi aizsedzot palikušās atveres ar gaisu necaurlaidīgu materiāla plāksni.
- 20.5. Ir atļauts uzstādīt apgaismojumu atpakaļgaitai, ja nepieciešams, iemontējot to virsbūvē, ar noteikumu, ka tas varēs tikt ieslēgts vienīgi pie ieslēgta atpakaļgaitas pārnenuma un tiks ievērotas Satiksmes Noteikumu prasības.
- 20.6. Ja automobiļa reģistrācijas numuram tiek uzstādīts jauns kronšteins ar apgaismojumu, oriģinālā sistēma (kronšteins un apgaismojums) var tikt noņemta. Aizmugurējās numura zīmes apgaismojums ir obligāts.

21. Degvielas tvertne un degvielas sistēma

- 21.1. Degvielas tvertnei un degvielas sistēmai jābūt maksimāli aizsargātām no bojājumiem iespējamās avārijas gadījumā.
- 21.2. Elektriskie degvielas sūkņi drīkst strādāt tikai darbojoties dzinējam, kā arī tā iedarbināšanas laikā.
- 21.3. Degvielas tvertni, kura bāzes modelim novietota bagāžas nodalījumā, var tikt pārvietota, vai nomainīta pret citu, ja tas palielina tās drošību.
- 21.4. Drīkst izmantot tikai sērijveidā ražotu degvielas tvertni, tai jābūt droši nostiprinātai ar vismaz divām tērauda lentēm, katra vismaz 40 mm plata un 1.5 mm bieza.
- 21.5. Degvielas iepildes atverei jābūt pieejamai neatverot automobiļa bagāžnieka vāku, bet tā nedrīkst iziet ārpus virsbūves ārējās kontūras.
- 21.6. FIA FT3, FT5 un jaunā FT3.5 tipu degvielas tvertņu iepildes atverēm nav obligāti jāatbilst punktam **20.5**, bet jābūt nodrošinātai tvertnes konstrukcijā paredzētajai ventilācijas sistēmai un pārspiediena vārstam.
- 21.7. Degvielas tvertņu tilpumi atkarībā no automobiļa dzinēja darba tilpuma ir sekojoši:
 - līdz 2000 kub.cm maksimums 60 litri
 - virs 2000 kub.cm maksimums 80 litri.

22. Drošības karkass

- 22.1. Visos automobiļos jābūt iebūvētam drošības karkasam atbilstoši FIA vai nacionālās federācijas prasībām, kuras ir spēkā attiecīgajā sezonā no attiecīgā gada 01. janvāra.
- 22.2. Visiem automobiļiem, kuriem ir izsniegta LAF sporta tehniskā pase, neatkarīgi no drošības karkasa izgatavotāja, jāsaņem LAF apstiprināta drošības karkasa pase. Šī pase jāuzrāda katru sacensību tehniskajai komisijai.
- 22.3. Vietās, kur iespējams vadītāja un līdzbraucēja ķermeņa daļu vai aizsargķiveru kontakts ar drošības karkasa detaļām, drošības karkass **obligāti** jāpārklāj ar elastīgu aizsargmateriālu.



23. Drošības jostas un sēdekļi

- 23.1. Obligāti jālieto divas plecu un vienu klēpja jostu. Abām plecu siksnām jābūt katrai ar savu stiprinājumu pie virsbūves vai virsbūves aizmugures daļā iemetinātas šķerscaurules (starp aizmugures piekares statņu atbalstiem vai gareniskajiem galvenā drošības karkasa loka aizmugures atbalsta stieņiem). Šīm jostām jāatbilst jābūt ar FIA homologāciju un jāatbilst FIA standartam Nr. 8853/98 vai 8854/98. *Sacensībās* visu laiku automobilī jāatrodas diviem jostu pārgriešanas nažiem. Tiem jābūt viegli pieejamiem pilotam un stūrmanim, kad tie sēž ar piesprādzētām drošības jostām.
- 23.2. Aizliegts lietot drošības jostas, kurām ir acīmredzami bojājumi siksnu materiālā vai savienojumos, vai beidzies izmantošanas termiņš.
- 23.3. Uzstādīšana:
- 23.3.1. Aizliegts stiprināt drošības jostas pie sēdekļiem vai to atbalstiem.
- 23.3.2. Drošības jostu sistēmas drīkst stiprināt pie sērijveidā ražoto automašīnu drošības jostu stiprinājuma vietām.
- 23.3.3. Stiprinājuma vietu ieteicamās ģeometriskās atrašanās vietas norādītas attēlā Nr. **253-61**.
- 23.3.4. Virzienā uz leju plecu jostām jābūt vērstām uz aizmuguri un uzstādītām tā, lai ar horizontāli, kas vilkta no atzveltnes augšmalas, tās neveidotu par 45° lielāku leņķi, lai gan šī leņķa ieteicams lielums nepārsniedz 10°. Maksimālie leņķi pret sēdekļa viduslīniju ir 20°, savirzīti vai izvērsti. Ja iespējams, jāizmanto vieglās automašīnas izgatavotāja paredzētā stiprinājuma vieta uz pakaļējās statnes. Stiprinājuma vietas, kas veido lielāku jostas leņķi pret horizontāli, nedrīkst izmantot, ja sēdekļi neatbilst FIA standarta prasībām. Tādā gadījumā četrpunktu drošības jostu sistēmas plecu jostām drīkst stiprināt pie pakaļējā sēdekļa klēpja jostas stiprinājuma vietās, ko paredzējis vieglās automašīnas izgatavotājs. Četrpunktu drošības jostu sistēmā plecu jostām jābūt uzstādītām krusteniski un apmēram simetriski pret priekšējo sēdekļu viduslīnijām.
- 23.3.5. Klēpja un kājstarpes jostas nedrīkst novietoties pāri sēdekļa malām, jo tām jāiet cauri sēdeklim, lai aptvertu un noturētu pēc iespējas lielāku iegurņa virsmu. Klēpja jostām stingri jāpieguļ ieliekumā starp iegurni un augšstilbu. Tās nekādā gadījumā nedrīkst likt pāri vēderam. Sērijveidā ražotos sēdekļos pieļaujams izveidot atveres, ja tādas nepieciešamas, lai izvairītos no šādas situācijas.
- 23.3.6. Jāpievērš uzmanība tam, lai jostas nebūtu bojātas, beržoties pret asām šķautnēm.
- 23.3.7. Ja plecu un/vai kājstarpes jostu uzstādīšana sērijveidā izgatavotajās stiprinājuma vietās nav iespējama, jāizveido jaunas stiprinājuma vietas uz karkasa vai šasijas, un plecu jostām - pēc iespējas tuvu pakaļējo riteņu centrālajai asij.
- 23.3.8. Plecu jostas drīkst stiprināt arī pie drošības rāmja vai pastiprinājuma stieņa ar cilpas palīdzību vai atbalstīt uz pastiprinājuma šķērša, kas pieminēts karkasa atsaitēm (skat. attēlu **253-66**). Šādā gadījumā pastiprinājuma šķērša izmantošanai jāievēro šādi nosacījumi:
- pastiprinājuma šķērsim jābūt izgatavotam no bezšuvju auksti vilktas oglekļa tērauda caurules ar izmēriem vismaz 38 mm x 2,5 mm vai 40 mm x 2 mm un minimālo tecēšanas robežu 350 N/mm²;
 - šī pastiprinājuma augstumam jābūt tādā, lai plecu jostas virzienā uz aizmuguri būtu vērstas leju par 10° līdz 45° leņķī pret horizontāli, kas vilkta no atzveltnes apmales; ieteicamais leņķis ir 10°;



- jostas drīkst piestiprināt cilpas veidā vai ar skrūvēm, bet skrūvju gadījumā katrā stiprinājuma punktā jāpiemetina starplika (izmērus skat. attēlā **253-67**);
 - starplikas jāievieto pastiprinājuma caurulē, un jostas jāpieskrūvē tām, izmantojot M12 8.8 vai 7/16 UNF specifikācijas skrūves;
 - katrai stiprinājuma vietai jāiztur 1470 daN slodze, kājstarpes jostām - 720 daN slodze. Ja divas jostas ir piestiprinātas vienā vietā, slodzes jāsummē.
 - katrā jaunā stiprinājuma vietā jāizmanto vismaz 40 cm² liela un vismaz 3 mm bieza tērauda pastiprinājuma plāksne.
- 23.3.9. Montāžas principi pie šasijas/monokoka:
- vispārīgā montāžas sistēma: skat. attēlu **253-62**;
 - plecu jostu montāža: skat. attēlu **253-63**;
 - kājstarpes jostu montāža: skat. attēlu **253-64**.
- 23.3.10. Drošības jostu sistēmas jāizmanto tās homologācijas konfigurācijā bez jebkādam izmaiņām vai daļu demontāžas un saskaņā ar izgatavotāja norādījumiem. Drošības jostu efektivitāte un ilgmūžība ir tieši saistīta ar to, kā tās tiek uzstādītas, lietotas un uzturētas. Jostas nav derīgas, ja pinums ir pārgriezts, apdedzis vai vājināts ķīmikāliju vai saules staru iedarbības rezultātā, to metāliskās daļas vai sprādzes ir saliekas, deformētas vai sarūsējušas.
- 23.4. Jāuzstāda speciālus sporta sēdekļus atbilstoši spēkā esošajiem FIA noteikumiem, ieskaitot noteikumus sēdekļu kronšteinu materiāliem un izmēriem.
- 23.5. Ja oriģinālie sēdekļu stiprinājumi vai balsteņi ir izmainīti, jaunajām sastāvdaļām jābūt vai nu ražotāja apstiprinātām šādam pielietojumam, vai jāatbilst zemāk noteiktajām specifikācijām.
- 23.6. Sēdekļu atbalstu stiprinājumu punkti:
- 23.6.1. Sēdekļu atbalsta stiprinājumiem jābūt stiprinātiem sekojoši:
- sēdekļu stiprināšanas punktos, kas izmantoti oriģinālajā automobilī;
 - vai - sēdekļu stiprināšanas punktos, kuriem izgatavotājs veicis homologāciju kā Izvēles variantam (VO) (tādā gadījumā oriģinālos stiprināšanas punktus drīkst demontēt);
 - vai - sēdekļu stiprināšanas punktos saskaņā ar attēlu **253-65B**;
 - sēdekļu balstiem jābūt piestiprinātiem sēdekļu stiprināšanas punktos vismaz 4 vietās uz katru sēdekli, izmantojot vismaz 8 mm diametra skrūves.
- 23.6.2. Uzstādīšanas nosacījumi:
- 1) Izurbt atveres (lielākas par uzgriežņa ārējo diametru) korpusa sliedēs un centrālā tuneļa sienā; vai korpusu sliedēm, ja automašīnai nav centrālā tuneļa.
 - 2) Piemetināt uzgriežņus pie paplāksnēm, tad piemetināt tās pie korpusa sliedēm un centrālā tuneļa sienas; vai korpusu sliedēm, ja automašīnai nav centrālā tuneļa.
 - 3) Iemetināt 2 vītņotos ieliktnus šķērselementā, tad piemetināt gala plāksnes abos šķērselementa galos;
 - 4) Nostiprināt mezglu ar 4 skrūvēm M8, kuru kvalitāte ir 8.8 un kuras ieskrūvē piemetinātajos uzgriežņos.
 - 5) Ja automašīnai nav centrālā tuneļa, tad sēdekļu stiprināšanas punktu šķērselementu atļauts metināt pie paplāksnes, kura piemetināta pie korpusa sliedēm. Metinājumam jābūt kvalitatīvam pa pilnu metināmā elementa perimetru, bez pārtraukumiem. Šķērselementa un paplāksnes izmēriem jābūt saskaņā ar attēlu **253-65B**.
- 23.6.3. Balsteņiem jābūt piestiprinātiem pie virsbūves/šasijas vismaz 4 stiprinājuma punktos uz sēdekli, izmantojot vismaz 8mm bulskrūves un paplāksnes saskaņā ar attēlu **253-65**.



- 23.6.4. Minimālajam kontaktaukumam starp balstēni, virsbūvi/šasiju un paplāksni jābūt 40cm^2 katrā montāžas punktā.
- 23.6.5. Ja tiek izmantotas ātras atbrīvošanas sistēmas, tām jāspēj izturēt 18000 N lielas vertikālas un horizontālas slodzes, kas nav pieliktas vienlaicīgi.
- 23.6.6. Ja tiek izmantotas sēdekļa regulēšanas slīdes, tām jābūt tādām, kādas uzstādītas vieglajai automašīnai, kam veikta homologācija, vai kas piegādātas kopā ar sēdekli.
- 23.6.7. Sēdeklim jābūt piestiprinātam pie balsteņa 4 stiprinājuma punktos - 2 sēdekļa priekšā un 2 sēdekļa aizmugurē - izmantojot vismaz 8mm bultskrūves un pastiprinājumus, kas integrēti sēdekli.
- 23.6.8. Katram montāžas punktam jāspēj izturēt 15000 N liela slodze jebkurā virzienā.
- 23.6.9. Balsteņu un paplākšņu minimālajam biezumam jābūt 3mm tērauda gadījumā un 5mm vieglmetāla sakausējuma gadījumā.
- 23.6.10. Katra balsteņa minimālajam garenizmēram jābūt 6cm.
- 23.7. Ja starp sēdekli, kam veikta homologācija, un braucēju ir spilvens, tā biezums nedrīkst pārsniegt 50 mm.
- 23.8. Visiem braucēju sēdekļiem jābūt ar derīgu FIA (standarts 8855/1999 vai 8862/2009) homologāciju un nepārveidotiem.
Sēdekļa lietošanas termiņš ir 5 gadi no izgatavošanas dienas, kas norādīta uz obligātās birkas vai 10 gadi no izgatavošanas dienas, kas norādīta uz obligātās birkas ar 8862/2009 homologāciju. Izgatavotājs drīkst pagarināt šo termiņu par 2 gadiem, un tam jābūt norādītam uz papildus birkas.
Pieļaujama piedalīšanās ar šķiedras karkasa sēdekļiem piecus gadus pēc tā homologācijas beigu termiņa, par katru konkrēto gadījumu lemj sacensību tehniskā komisija.

24. Ugunsdzēsšanas ierīces

- 24.1. Automobiļos jābūt iebūvētai ugunsdzēsšanas sistēmai un papildus rokas aparātam vai minimums diviem ugunsdzēsamajiem aparātiem ar kopējo pildījuma svaru ne mazāku kā 4 kg ar ABC klases, vai arī ar FIA akceptētu ugunsdzēsšanas reaģentu.
- 24.2. Ugunsdzēsšanas sistēma var būt gan automātiska, gan ar rokas vadību, bet jāizmanto tikai FIA akceptētas sprauslas. Drīkst izmantot tikai metāla caurules un savienojumus vai FIA akceptētas plastmasas sastāvdaļas. Ugunsdzēsšanas sistēmas līdzekļa sadalījums starp motora nodalījumu un salonu jābūt 1:1.
- 24.3. Automobilī uzstādītajam (-iem) ugunsdzēsamajam aparātam (-iem) obligāti jābūt apgādātam ar manometru tā stāvokļa kontrolei un droši nostiprinātiem salonā ar **metāla** stiprinājumiem.
- 24.4. Uz katra ugunsdzēsšanas aparāta jābūt redzamai šādai informācijai:
- tilpumam;
 - dzēsšanas reaģenta tipam;
 - ugunsdzēsšanas aparāta masai vai tilpumam;
 - ugunsdzēsšanas aparāta pārbaudes datumam, kas nedrīkst būt vēlāk nekā divi gadi pēc uzpildīšanas vai pēc pēdējās pārbaudes.



- 24.5. Visiem ugunsdzēsšanas aparātiem jābūt adekvāti aizsargātiem. To stiprinājumam jāiztur 25 G palēninājums. Turklāt tiek akceptēti tikai ātri atbrīvojami metāla stiprinājumi ar metāla jostām.
- 24.6. Ugunsdzēsšanas aparātiem jābūt viegli pieejamiem vadītājam un tā blakussēdētājam.

25. Ugunsdrošās starpsienas

- 25.1. Starp motora nodaļījumu un salonu, kā arī starp salonu un bagāžas nodaļījumu (ja tajā uzstādīta degvielas tvertne un / vai akumulators) jābūt metāliska materiāla starpsienai, šķidrums necaurlaidošai un ugunsdrošai.
- 25.2. Ja degvielas tvertne un / vai akumulators atrodas divapjomu virsbūves salonā, tiem katram jābūt nosegtam ar punktā 24.1 minētajiem noteikumiem atbilstošu konteineru. Konteinerā iekšējam tilpumam jābūt ventilējamam - savienotam ar ārējo atmosfēru. Šajā gadījumā konteiners pilda punktā 24.1 minētās starpsienas funkcijas.

26. Galvenais (centrālais) elektrības slēdzis

- 26.1. Galvenajam elektrības slēdzim jāpārtrauc visas automobiļa elektriskās sistēmas darbs - tam esot izslēgtam nedrīkst darboties neviens patērētājs un darbojošam dzinējam ir jāpārtrauc darboties.
- 26.2. Galvenajam elektrības slēdzim jābūt ērti darbināmam ekipāžai (normāli sēžot, piesprādzētiem ar drošības jostām), kā arī no ārpuses.
- 26.3. Automobiļa ārpusē galvenais masas slēdzis jānovieto netālu no vējstikla kreisā vai labā apakšējā stūra.
- 26.4. Automobiļa ārpusē slēdža atrašanās vietu jāapzīmē ar sarkanu zibeni zilā trijstūrī ar baltu apmali. Trijstūra malas garums nedrīkst būt mazāks par 10 cm.

27. Dzinēja kartera ventilācija

- 27.1. Ja dzinēja kartera ventilācijas sistēma ir izmainīta attiecībā pret bāzes modeli, tad tai jābūt ievadītai slēgtā eļļas atdalīšanas tvertnē, kuras tilpums ir ne mazāks par 2 litriem un šo tvertni drīkst novietot tikai nekustīgi dzinēja nodaļījumā. Tvertnei jābūt gaisa izplūdei, kas atrodas ārpus dzinēja nodaļījuma.

28. Buksēšanas āķi

- 28.1. Katram automobilim jābūt apgādātam ar vismaz vienu pietiekami izturīgu buksēšanas āķi automobiļa priekšpusē un aizmugurē. Āķu vietā var būt pietiekamas izturības lokana materiāla cilpas.
- 28.2. Automobiļa ārpusē jābūt redzamām norādēm uz vietām, kurās atrodas buksēšanas āķi vai kontrastējošā krāsā - sarkanā, oranžā vai dzeltenā.

29. Atpakaļskata spoguļi

- 29.1. Atpakaļskata spoguļis automobiļa salonā nav obligāts.
- 29.2. Obligāti ir divi atpakaļskata spoguļi - pa vienam katrā automobiļa pusē. To spoguļvirsmas laukumam jābūt vismaz 90 kvadrācentimetriem katram, jebkurā gadījumā uz spoguļvirsmas jānovieto kvadrātam ar izmēriem vismaz 6 x 6 cm. Tehniskā komisija var pārliecināties par redzamību spoguļos šaubu gadījumos .



30. Papildus norādījumi drošības pasākumiem

31.1. Automobiļu konstrukcijā atļauts lietot tikai homologētas titāna, kevlaru un oglekļa plastikāta detaļas, izņemot nosedzoša rakstura paneļus automobiļa salonā un dzinēja nodalījumā.



Pielikums Nr. 1

Zīmējumi un rasējumi

1. Attēls 254-4

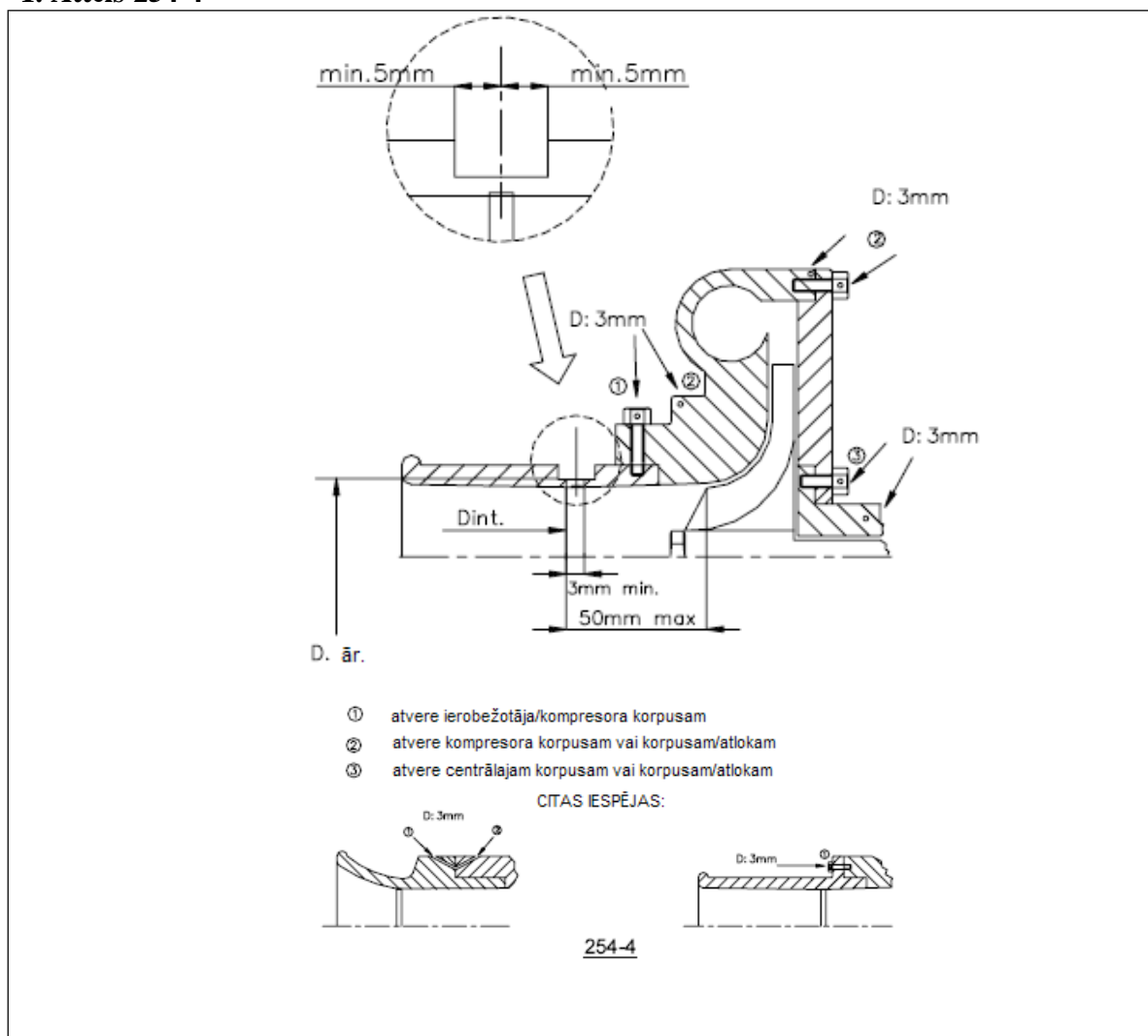

2. Attēls 253-66

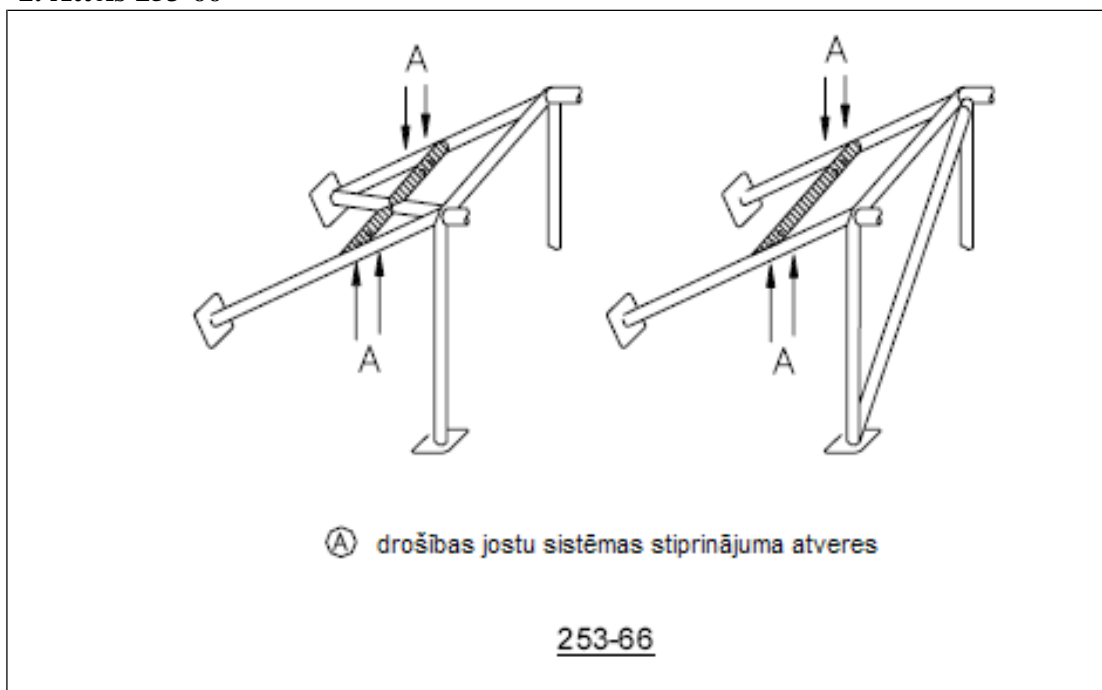

3. Attēls 253-67

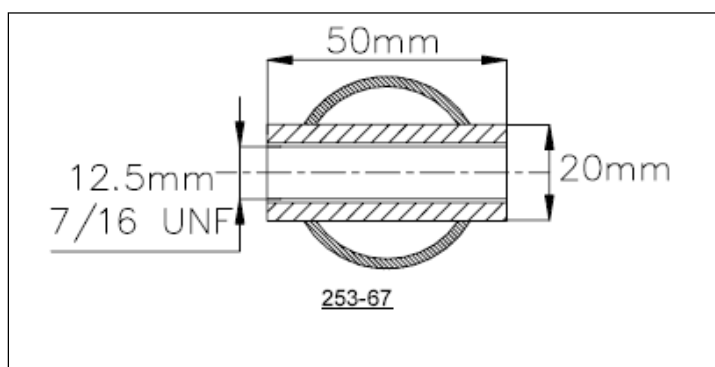

4. Attēls 253-63

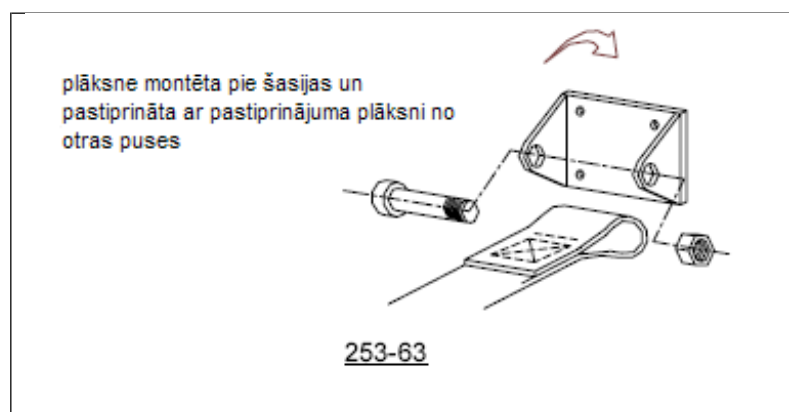



5. Attēls 253-61

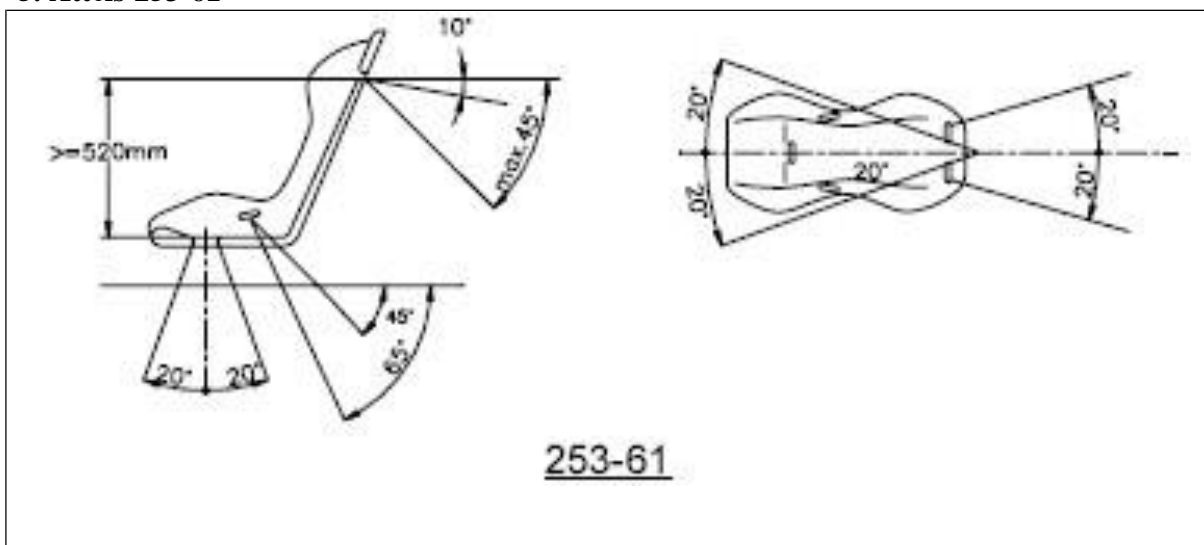

6. Attēls 253-62

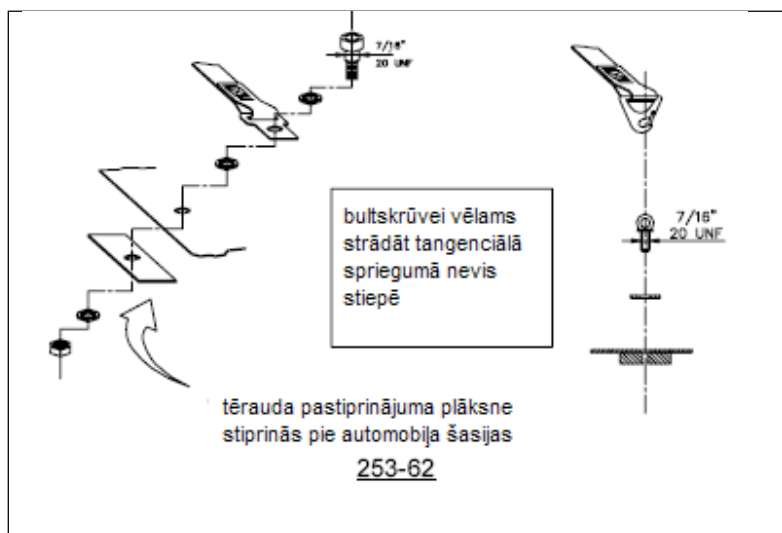

7. Attēls 253-64

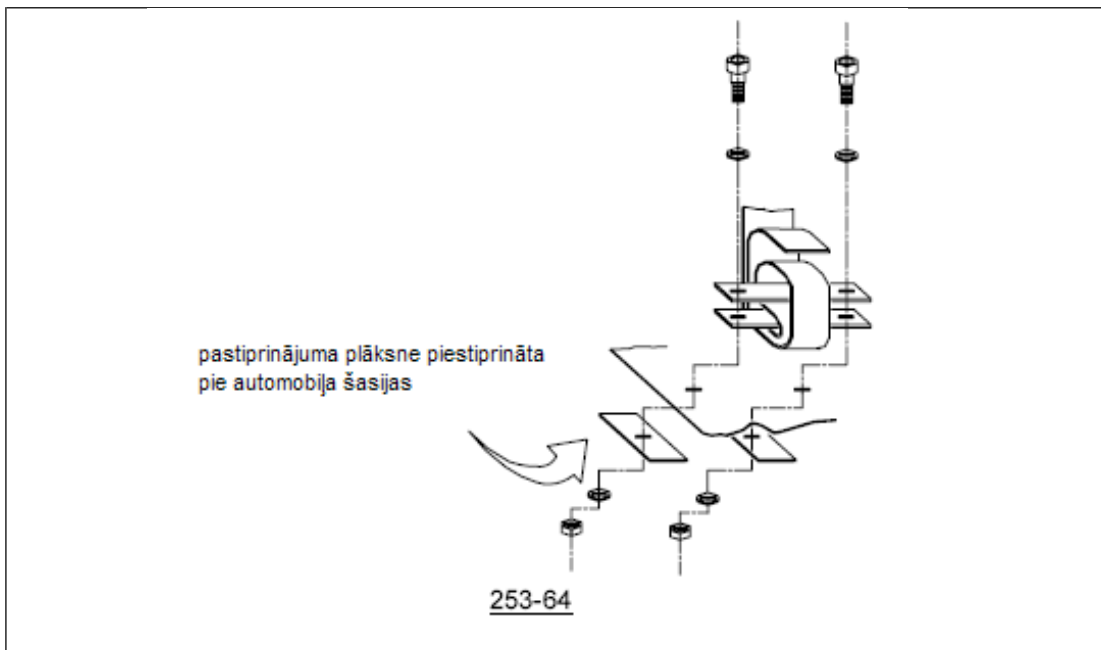

8. Attēls 253-65B`

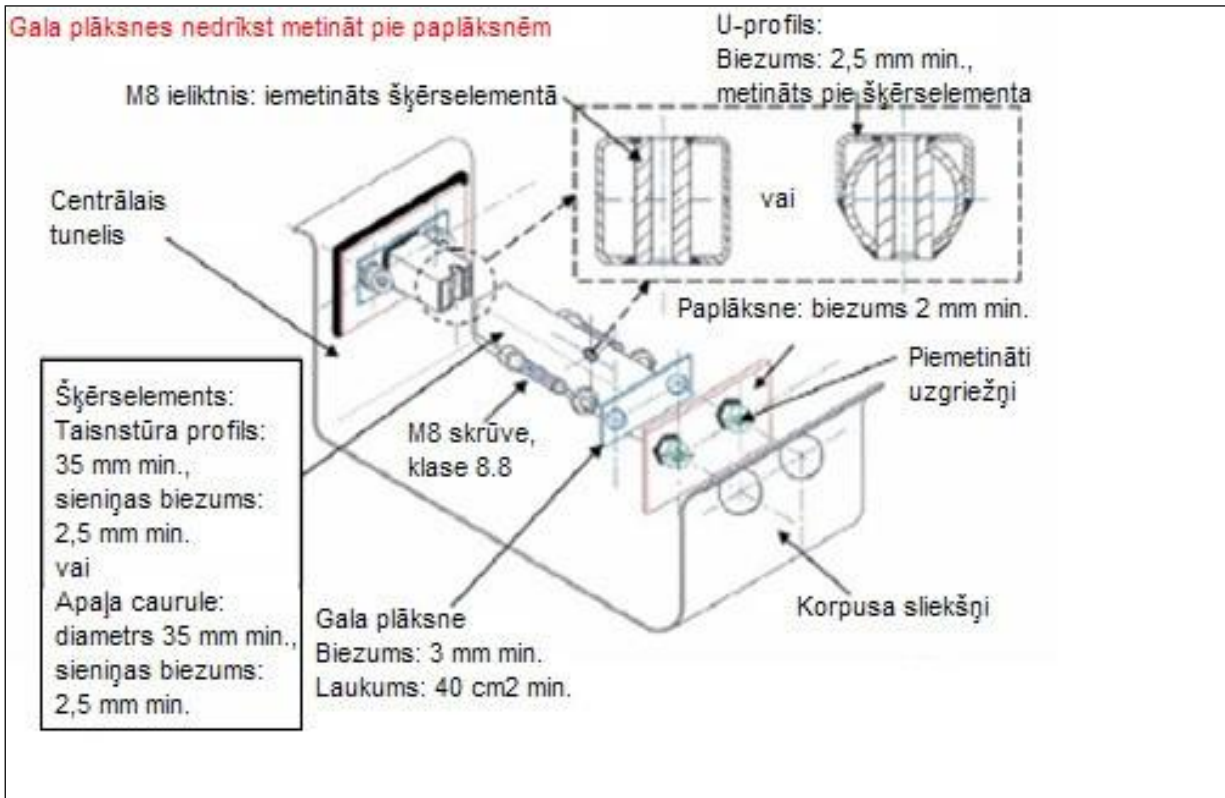

9. Attēls 253-65

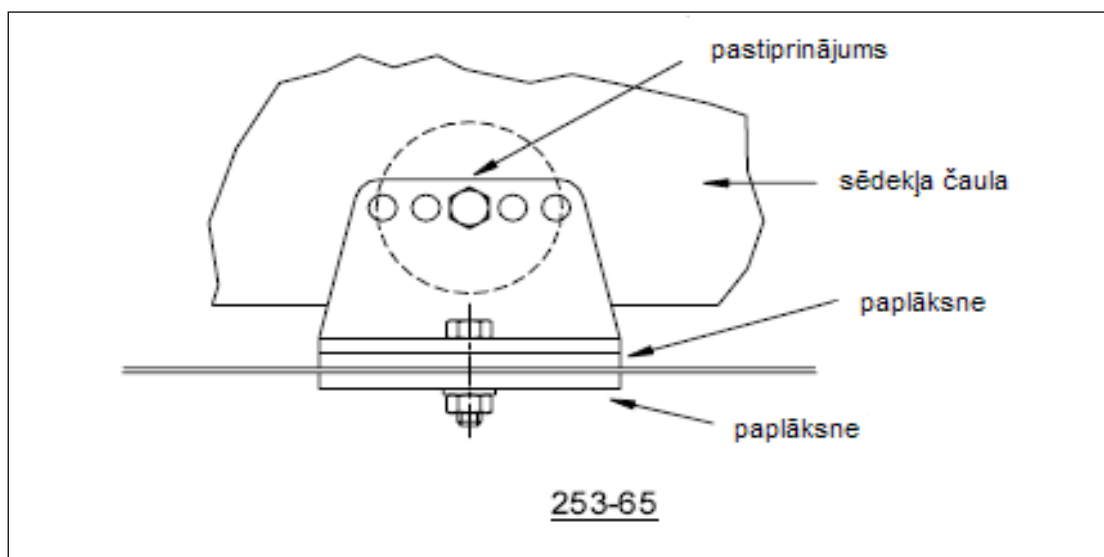



Pielikums Nr.2

Drošības aprīkojuma prasības ekipāžai rallijsprinta sacensībās

1. Ķiveres

1.1. Rallijsprinta sacensībās atļauts lietot tikai FIA homologētas ķiveres (sk. FIA homologēto ķiveru marķējumus pielikumā Nr.3).

2. Galvas aizsardzības sistēma „Hans”

2.1. „Hans” kakla un galvas aizsardzības sistēma ir obligāta:

3. Kombinezoni

3.1. Sacensību dalībniekiem, jālieto kombinezons, kas atbilst FIA 8856 – 2000 standartam.

3.2. Sacensību dalībniekiem, kuri startē ar divu riteņu piedziņas automobiļiem vai pilnpiedziņas automobiļiem ar atmosfēriskajiem dzinējiem:

3.2.1. kombinezonam ir jāatbilst FIA 8856 – 2000 standartam;

4. Ugunsizturīgā apakšveļa

4.1. Sacensību dalībniekiem, jālieto pilna auguma veļa un zeķes, kas atbilst FIA 8856 – 2000 standartam.

4.2. FIA 8856-2000 standarta balaklava ir jālieto visiem dalībniekiem.



5. Apavi

5.1. Sacensību dalībniekiem, apavi kas atbilst FIA 8856 – 2000 standartam.

6. Cimdi

6.1. Sacensību dalībniekam, kurš atrodas pie sporta automobiļa stūres ir jālieto cimdi, kuri atbilst FIA 8856-2000.



Pielikums Nr.3

Degvielas tvertnei jāatbilst sekojošiem nosacījumiem: Atļauts uzstādīt FT3 1999, FT3.5 vai FT5 degvielas tvertnes, kas atbilst FIA J – 253.- 14. panta specifikācijām. Ieteicams FT3 1999, FT3.5 vai FT5 degvielas tvertnes piepildīt ar MIL-B-83054 vai D-Stop tipa drošības putām. Uzstādītajām degvielas tvertnēm jāatrodas bagāžas nodalījumā starp aizmugurējām riteņa arkām, ne tuvāk par 30 cm no aizmugurējā paneļa vai automobiļa sāniem, neizmainot virsbūves nesošās konstrukcijas. Degvielas tvertni jānostiprina pie virsbūves, izmantojot divas metāla skavas ar izolējošu pārklājumu, kuras stiprinās pie grīdas ar bultskrūvēm un uzgriežņiem. Šo skavu piestiprināšanai jāizmanto vismaz 10 mm bultskrūves un zem katras bultskrūves vismaz 3 mm biezas starplikas ar laukumu vismaz 20 cm² virsbūves metāla pretējā pusē. Pieļaujama piedalīšanās ar degvielas tvertnēm, kuru homologācijas termiņš ir beidzies ne vairāk kā piecus (5) gadus pēc tā homologācijas beigu termiņa, par katru konkrēto gadījumu lemj sacensību tehniskā komisija. Degvielas tvertne ir atļauts izgatavot no minimāli 2 mm bieza materiāla (alumīnijs vai tērauds). Uzpildes atveru atrašanās vieta nav reglamentēta, izņemot logu paneļus, un tās nedrīkst izvirzīties ārpus virsbūves perimetra. Uzstādot automašīnas salonā degvielas tvertni viņai virsū jābūt izgatavota hermētiska pārsedze kura aprīkota ar gaisa ventilāciju, kura izvads ir automašīnas ārpusē. Degvielas pildīšanas caurule jābūt ievietota caurspīdīgā caurulē ar ventilāciju uz ārpusi. Drīkst izgatavot caurspīdīgu aizsargsienu kas atdala braucējus no degvielas tvertnes.

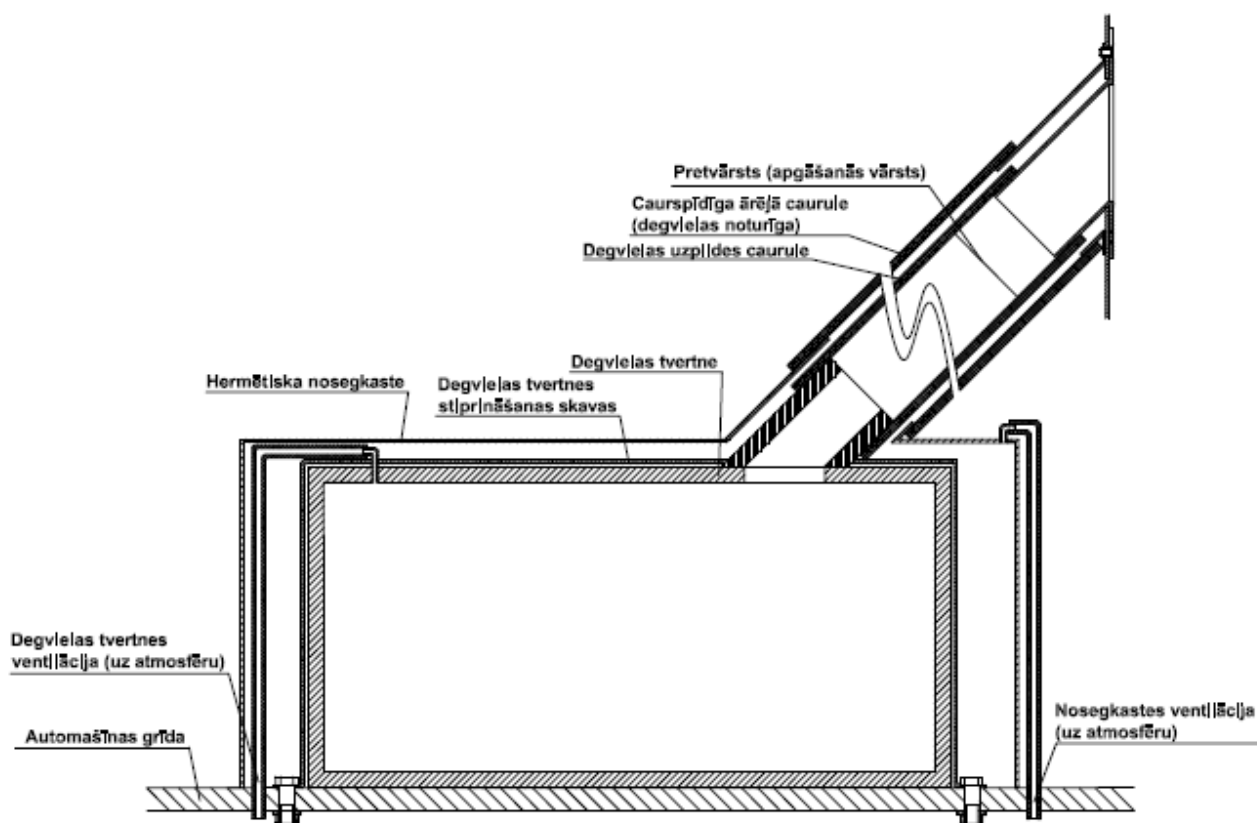



Cauruļu pievienošanai izmantojamie savilcēji.



Pielikums Nr.4

Drošības aprīkojuma informatīvās norādes

1. Vispārēji

Ņemot vērā to, ka drošības aprīkojuma informācija tiek patstāvīgi atjaunota un papildināta, sacensību dalībniekiem ir ieteicams sekot līdzi publikācijām FIA interneta vietnē, noteikumu (regulations) sadaļā, apkakšnodaļā „tehniskie saraksti” (technical lists) - <http://www.fia.com/en-GB/sport/regulations/Pages/TechnicalLists.aspx> , kā arī LAF interneta vietnē, Standarta automobiļu komisijas sadaļā – www.laf.lv .

2. Ķiveres

- 1.1. [http://argent.fia.com/web/fia-public.nsf/38AE7C3868E519BCC12572FB00559173/\\$FILE/L25_standards_helmets.pdf](http://argent.fia.com/web/fia-public.nsf/38AE7C3868E519BCC12572FB00559173/$FILE/L25_standards_helmets.pdf)

2. Sēdekļi

- 2.1. [http://argent.fia.com/web/fia-public.nsf/A980DAFFD78D471EC12574E1002E55D5/\\$FILE/L12_Approved_seats.pdf](http://argent.fia.com/web/fia-public.nsf/A980DAFFD78D471EC12574E1002E55D5/$FILE/L12_Approved_seats.pdf)

3. Siksnas

- 3.1. [http://argent.fia.com/web/fia-public.nsf/072E3132137B7AF0C1257451004EC9BC/\\$FILE/L24_Approved_harnesses.pdf](http://argent.fia.com/web/fia-public.nsf/072E3132137B7AF0C1257451004EC9BC/$FILE/L24_Approved_harnesses.pdf)
- 3.2. [http://argent.fia.com/web/fia-public.nsf/A163DDBBF4E058C0C12574DE00463F0A/\\$FILE/L24_Approved_harnesses.pdf](http://argent.fia.com/web/fia-public.nsf/A163DDBBF4E058C0C12574DE00463F0A/$FILE/L24_Approved_harnesses.pdf)

4. Kombinezoni, apakšveļa, cimdi

- 4.1. [http://argent.fia.com/web/fia-public.nsf/413AEB7625A18F67C12574DE0036CD5F/\\$FILE/L27_Approved_clothing_materials.pdf](http://argent.fia.com/web/fia-public.nsf/413AEB7625A18F67C12574DE0036CD5F/$FILE/L27_Approved_clothing_materials.pdf)

5. „Hans” kakla un galvas aizsardzības sistēma

- 5.1. [http://argent.fia.com/web/fia-public.nsf/244F498EA184C30DC12574D300563D55/\\$FILE/L29_approved_Hans_system.pdf](http://argent.fia.com/web/fia-public.nsf/244F498EA184C30DC12574D300563D55/$FILE/L29_approved_Hans_system.pdf)
- 5.2. [http://argent.fia.com/web/fia-public.nsf/69D8C07075D7AFBAC12572FB00559224/\\$FILE/L36_approved_Head_restraint.pdf](http://argent.fia.com/web/fia-public.nsf/69D8C07075D7AFBAC12572FB00559224/$FILE/L36_approved_Head_restraint.pdf)